

KULLANIM KILAVUZU	TR
USERS MANUAL	EN
GEBRAUCHSANWEISUNG	DE
MANUAL DE USUARIO	ESP
MODE D'EMPLOI	FR

500 Tabak/saat

BULAŞIK YIKAMA MAKİNASI

500 Plate/h

DISHWASHER

500 Teller/Stunde

SPÜLMASCHINE

500 platos/hora

LAVAVAJILLAS

500 assiettes/heure

LAVE-VAISSELLE

500 Тарелок/мин

ПОСУДОМОЕЧНАЯ МАШИНА

**MODEL : BYM052
BYM052T**



"Professional In Kitchen"
INOKSAN
"Mutfakta Profesyonel"

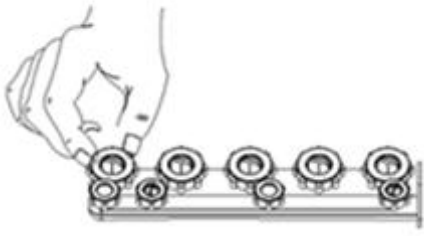

ekil - 1

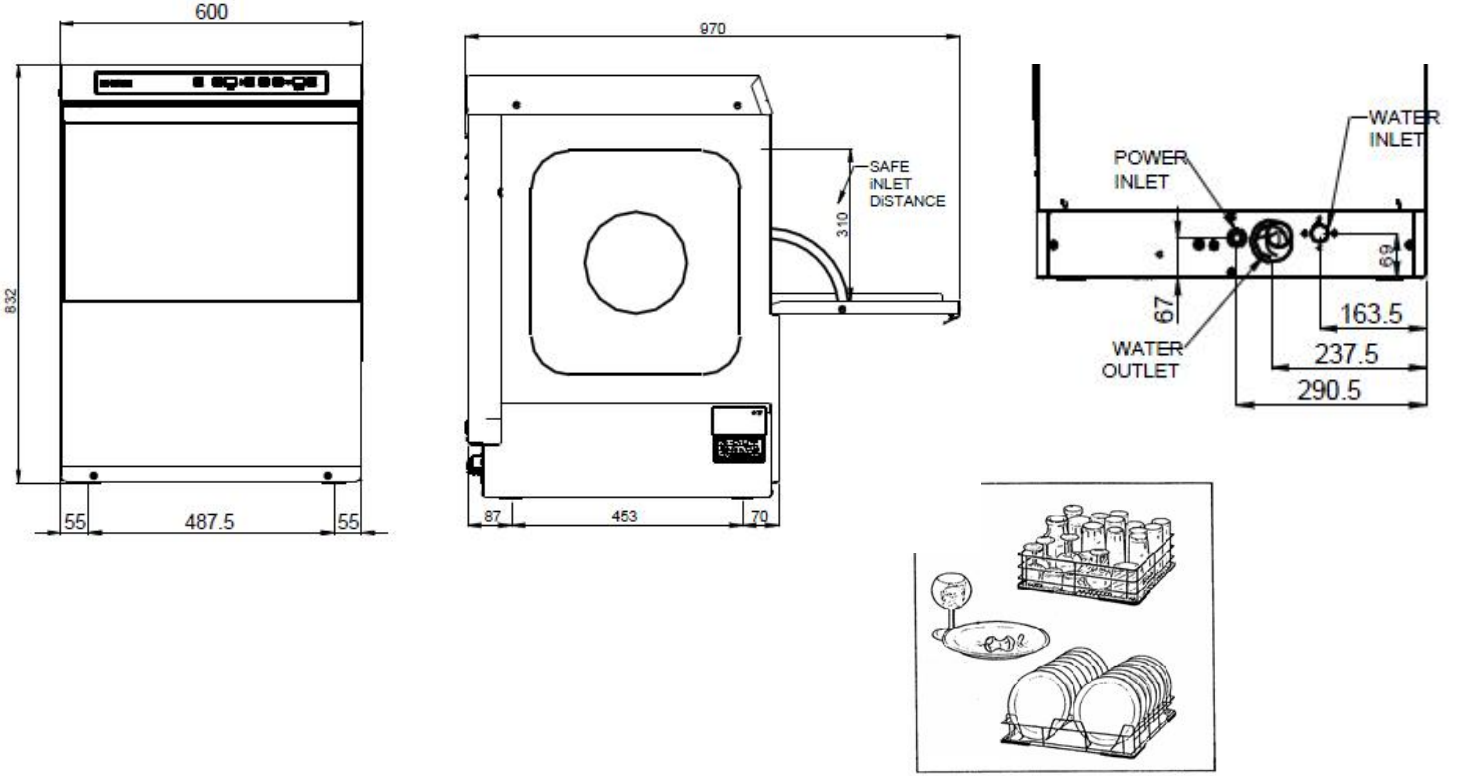

TEKNİK ÖZELLİK TABLOSU

MODEL/MODEL	BYM 052	
Genislik/Width/Breite	600	mm
Derinlik/Depth/Tiefe	600	mm
Yükseklik/Height/Höhe	835	mm
Kaset Kapasitesi/Rack Capacity/Korbkapazität	40	Pcs/h
Tabak Kapasitesi/Plate Capacity/Tellerkapazität	540	Pcs/h
Bardak Kapasitesi/Glass Capacity/Glaserkapazität	1440	Pcs/h
Tepsi Kapasitesi/Tray Capacity/Tablettenkapazität	360	Pcs/h
Program sayısı /Number Of Programs/Anzahl von Programmen	3	Pcs
Kısa Yıkama Peryodu/Short Washing Cycle/Kurzer Spülgang*	90	sec
Orta Yıkama Peryodu/Medium Washing Cycle/Mittlerer Spülgang*	120	sec
Uzun Yıkama Peryodu/Long Washing Cycle/Langer Spülgang*	180	sec
Tank Kapasitesi/Tank Capacity/Tankkapazität	20	Lt
Su Girişi/Water Inlet/Wasser Einlass	3/4"	Inch
Su Giriş Basıncı/Pressure of Water Supply/Wasserdruck	2--4	bar
Su Giriş Sıcaklığı/Temperature of Water	45	°C

Supply/Wassertemperatur		
Su Giriş Sıcaklığı (maks.) /Temperature of Water Supply (max.)/Wassertemperatur (max.)	55	°C
Yıkama Suyu Sıcaklığı/Temperature of Washing Water/Spülwassertemperatur	55	°C
Durulama Suyu Sıcaklığı/Temperature of Rinse Water/ Klarspülwassertemperatur	85	°C
Durulama Su Tüketimi/Rinse Water Consumption/ Klarspülwasserverbrauch	3	Lt/cyc
Yıkama Pompa Motor Gücü/Washing Pump Motor Power/Spülpump Motorkraft	0,45	kW
Tank Isı Kapasitesi/Tank Heat Capacity/Tankwärmekapazität	2,7	kW
Boiler Isı Kapasitesi/Boiler Heat Capacity/Boilerwärmekapazität	4,5	kW
Max. Güç Tüketimi/Max. Power Consumption/Max. Kraftverbrauch	4,95	kW
Elektrik Giriş/Electric Inlet/Stromzuleitung	230V AC 1N 50Hz 208V AC 1N 60Hz	V
Boşaltma süresi/ Drainage time / Entladungszeit	150	Sn.
Boiler kapasitesi / Boiler capacity	6	Lt.
Kablo Kesiti/Cable Cut/Kabelschnitt / Entladungszeit	3x2.5	mm ²
Net Ağırlık/Net Weight/Nettogewicht	50	Kg

1. AÇIKLAMA

- Bu kılavuzdaki talimatlar makinanın emniyetli montajı, kullanımı, temizliği ve bakımı hakkında önemli bilgiler içerir. Bu nedenle kılavuzu, makineyi kullanacak kişi ve teknisyenin rahatlıkla ulaşabileceği bir yerde saklayınız.
- Makinanın montajı, bu konuda tecrübeli uzman bir kişi tarafından üretici firmanın talimatlarına uygun bir şekilde yapılmalıdır.
- Makinanın elektrik ve su bağlantıları “Teknik Özellikler” tablosunda verilen değerlere uygun olarak yapılmalıdır.
- Makinanızın doğru çalışması ve uzun ömürlü olması, kesinlikle doğru kullanım, periyodik bakım ve servis işlemlerinin yerine getirilmesi ile, ona göstereceğiniz özene bağlıdır.
- Üretici firma; kullanım kılavuzuna uymadan yapılan herhangi bir işlemden, yetkili teknisyenler tarafından yapılmayan bakım veya teknik müdahalelerden, makineye yapılan ekstra hazneler veya cihazlardan dolayı insanlara veya

e yalara karşı meydana gelen nihai zararlardan sorumluluk kabul etmez.

2. MONTAJ TALMATI

- Cihazı montaj mahalline taşıyınız ve ambalajından çıkarınız.
- Cihazın sağlam bir durumda olduğunu kontrol edin. Eğer bir hasar söz konusu ise derhal satıcınıza bu durumu bildiriniz ve eğer bir kusur varsa uzman birine kontrol ettirmeden cihazı çalıştırmayınız.
- Cihaz üzerindeki koruyucu naylonu sıyırarak çıkarınız. Yüzey üzerinde yapışkan madde artıkları kalırsa uygun bir çözücü ile temizleyiniz. (Örneğin; Henkel-Helios)
- Cihazı, mümkünse su bağlantısına ve pis su giderine yakın bir yere yerleştiriniz.

3. SU BAĞLANTISI

- Cihazınızı normal ebeke suyuna bağlayınız. Ancak elektrik tasarrufu sağlamak için eğer mümkünse sıcak su girişine de bağlayabilirsiniz.

- Cihazla musluk arasındaki ba lantıyı verilen fleksibül hortum ile yapınız.
- Cihazın verimli çalı abilmesi için, giri suyunun 7 Fr sertli inde ve gelen basınç min 2bar, max 4 bar basıncında olması gerekir. Su basıncı ba lantıları yapıldıktan sonra muslu u sonuna kadar açın ve su sızıntısı olup olmadı mını kontrol edin.
- Yeni üründe eski yâda kullanılmı su giri hortumunu kullanmayınız.



UYARI:

1. Base model cihazlarda gider borusunun, su akı mının sa lıklı yapılabilmesi için yerden yüksekli i 50 mm, bo altma pompalı cihazlarda ise yerden yükseklik max. 700mm geçmeyecek bir gidere ba lanması gerekir.
2. Ba lantılar tamamlandıktan sonra muslu u sonuna kadar açın ve su sızıntısı olup olmadı mını kontrol edin.
3. Yıkama programı bitti inde su giri muslu unu güvenli iniz için mutlaka kapatınız.
4. Cihazınızın daha uzun ömürlü ve verimli çalı abilmesi için su giri ine kireç sökücü filtre takınız. Aksi takdirde boyler ve boru iç yüzeylerinde birikecek olan kireç tortuları cihazın verimli çalı masını engelleyecektir.

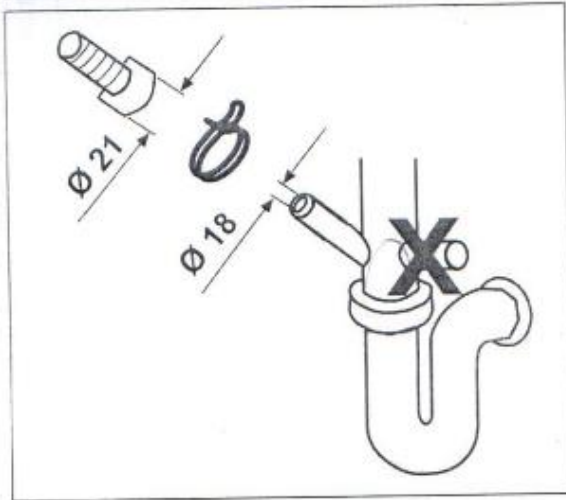
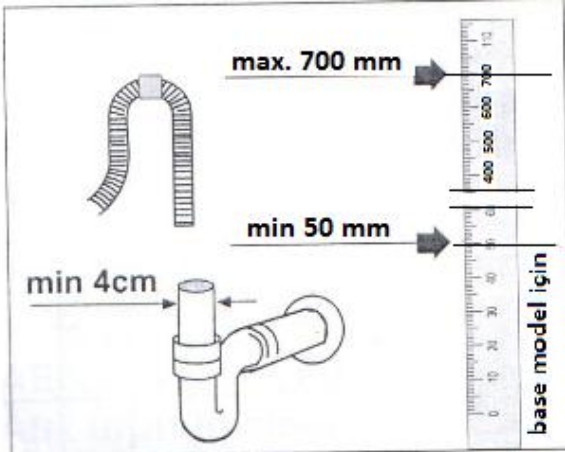

4. ELEKTRİK BA LANTISI

- Cihazın montajı ve elektrik bağlantısı standartlara uygun olarak yetkili kişilerce yapılmalıdır.
- Cihaz DIN VDE 0100 elektrik tesisat standartlarına uygun bir şebekeye bağlanmalıdır.
- Elektrik bağlantı hattı için H07 RN-F kalitesinde 3x2.5 mm² kesitinde kablo kullanılmalıdır.
- Voltaj toleransı \pm % 10'u geçmemelidir.
- Cihazın şebekeye max. 25A değerinde otomatik sigorta ile bağlantısı yapılmalıdır.
- Elektrik bağlantısında 30 mA' lik kaçak akım rölesi kullanılmasını tavsiye ederiz.
- Besleme kablosu 230V AC 1N 50Hz ve 208V AC 1N 60Hz şebekeler için 3x2,5mm² olmalıdır.
- Cihaz mutlaka toprak hattına ba lanmalıdır. Bunun için DIN VDE 0100 madde 540 gözönünde bulundurulmalıdır. Topraklama vidası

sol alt kısımda "  " etiketi ile belirtilmi tir.



UYARI

- Uzatma kabloları yada çoklu prizlerle ba lantı yapmayın. hasar görmü bir elektrik kablosu Yetkili servis tarafından de i tirlmelidir.
- Yerel yönetmeliklere uygun topraklama yapılmadan kullanılması halinde ortaya çıkacak zararlardan firmamız sorumlu de ildir.

5. KULLANICI TAL MATI









- Makina; toplu yemek verilen orta ölçekli i letmelerde ve kafeterya türü tüm tesislerde, tepsi, tabak, bardak, fincan, çatal-ka ık vb. bula ıkları özel olarak tasarlanmı kasalar içerisinde yıkamak için dizayn edilmi tir.
- Makina sürekli bu i için tahsis edilmi kalifiye bir elemen tarafından kullanılmalıdır.
- Makina maksimum 320mm çapında tabakları, 280mm yüksekli indeki bardakları ve di er nesnelere yıkama özelli ine sahiptir.
- yi bir yıkama sonucu için su önemli bir faktördür. Bu nedenle suyun sertli i 12 Fr' yi geçerse "su yumu atıcısı" kullanılmasını tavsiye ederiz.
- yi bir yıkama kalitesi için bula ıkları makinaya girmeden önce mutlaka ön yıkamadan geçiriniz. Aksi taktirde bula ıklar üzerinde kalan yemek artıkları, limon kabukları, kürdan vb. malzemeler gider borusunu tıkalabilir ve yıkama kalitesine zarar verebilir.
- Makinada iki tip kimyasal ürün kullanılmaktadır. Bunlar yıkama için deterjan ve parlatma için parlatıcıdır. Deterjan endüstriyel tip(toz veya sıvı) ve köpüksüz olmalıdır. Kullanılacak miktar için deterjan imalatçısı tarafından belirlenen de erleri



uygulayınız.(Suyun sertli ine göre deterjan miktarında de i iklik olabilir.)

- Makinada standart aksesuar olarak; 500x500 mm ölçülerinde 1 adet tabak, 1 adet bardak kasası bulunmaktadır.
- Yıkanaacak bula ı a göre ilgili kasayı seçiniz ve tabloda belirtilen kapasitelere uygun olarak yükleme yapınız. Deterjan ve elektrik tasarrufu sa lamak için kasayı tam olarak doldurmadan makinayı çalı tırtmayınız.
- Yıkayaca nız bula ıkların Bula ık Yıkama Makinesi'ne dayanıklı olmasına dikkat ediniz.
- Makina çalı ır durumda iken asla yerini de i tirmeyiniz.
- Makinayı çalı tırmadan önce su giri vanasının açık oldu undan emin olunuz.
- Makinanın iç parçalarının periyodik temizli inin yapılması tavsiye edilir.
- Temizlenmi bula ıklarda sa lı a uygun iyi sonuçlar elde edebilmek için a a ıdaki temel kurallara uyulmalıdır:
 - * Deterjan dozu için suyun sertli ine ba lı olarak üreticinin belirttiklerini uygulayınız.

- * Yıkama suyu günde en az 3 kez veya kirli partiküller nedeni ile suyun temizleme özelli i kayboldu unda yenilenmelidir. Kirli yıkama suyu ile yapılan yıkama, deterjan, parlaticı ve elektrik israfı ile birlikte kötü yıkama sonucuna neden olur.
- * .Kirli havlu ile temizlenmi bula ıkları kurulamayınız.
- * Gözenekli havluların veya di er materyallerin üzerine temiz bula ıkları koymayınız.
- * Bir defa kullanılıp atılabilen materyalleri veya tercihen sepet sistemi kullanınız.
- * Tüm bula ıkları depoladı nız rafların daimi temizli ini piyasadaki mevcut özel deterjanlar ve dezenfektanlarla yapınız.

NOT: Deterjan seçimi, iyi yıkama sonucu alabilme, makinenin korunması ve ömrü açısından belirleyici bir faktördür. Bu nedenle a ndırıcı veya kirletici ürünler kullanmamanızı ve önerilen deterjan miktarını a mamanızı tavsiye ederiz.

	ON tu u	(2 sn basılınca OFF) Stand-by iken kırmızı, açıkken ye il yanacak
	START <-> PAUSE (2 sn STOP)	Çalı ırken ye il yanacak, duraklatıldı nda yanıp sönecek
	Tank Sıcaklık göstergesi	Kırmızı dijital sıcaklık göstergesi. Isıtma devredeyken sa alt kö ede nokta ekinde yanıp sönme yapar
	Hazır ledi	Boiler ve Tank sıcaklıkları hazır oldu u zaman kırmızı yanacak
	Az kirli butonu	Seçili iken kırmızı yanacak
	Kirli butonu	Seçili iken kırmızı yanacak
	Çok kirli butonu	Seçili iken kırmızı yanacak
	Boiler sıcaklı ı	Kırmızı dijital sıcaklık göstergesi. Isıtma devredeyken sa alt kö ede nokta ekinde yanıp sönme yapar

	Durulama ledi	Durulama sırasında kırmızı yanar, su alma anında yanıp söner
	Bo altma butonu	Manuel veya otomatik bo altmada kırmızı yanacak
	ECOMOD çalı ma sı fabrikasyon olarak 90dk ayarlıdır. 90 dk sonrasında kendisini korumaya alır ve devre dışı kalır. Boyler sıcaklığının görüldü ü alan 85°C çıkar. ECOMOD çalı ma aralı 10-120dk arasında fabrika parametre kısmından ayarlanabilir.	Seçili iken kırmızı yanacak

6. MAK NANIN KULLANIMI

6.1- Çalı ma

On tu u ile açılır. Yıkama programı butonuna basılarak (az, orta, yo un) seçilir. Kaset içersine konulduktan sonra kapı kapatılır. START/PAUSE butonuna basılır. Program bitti inde sesli uyarı verir. Program arasında makineyi durdurmak için START/PAUSE tu una basınız. Yıkama iptali START/PAUSE butonuna basılı tutularak gerçekleştirilir.

NOT: deal yıkama sonucu için boiler 85°C, tank 55°C ula ıp hazır ledinin yanması beklenmelidir.

NOT: Amerika için ideal yıkama sonucu için boiler 185°F, tank 158°F ula ıp hazır ledinin yanması beklenmelidir.

- * ON
- * SU ALMA Y1+M2 valfi ile Su doldur. P1-presostat görünce Boyler ve Tank dolmu durumda.
(6lt.)
- * ISITMA Öncelikli Boyler ısıtılır, daha sonra Tank ısıtılır
- * HAZIR Boyler ve Tank do ru sıcaklığı gedi inde START'a izin verilecek Bekleme sürecinde ısıtıcılar aktif (Prm. Opsiyon: Hazır olmadan START'a izin ver)
- * START
- * YIKAMA M1 Yıkama motoru çalı ıyor (Isıtma aktif)
- * SÜZÜLME ~5 sn bekleme (Isıtma aktif)
- * DURULAMA Y1(Su alma) ve M2 (Durulama pompası) çalı acak + PD (Parlatıcı) çıkı ı aktif (Isıtıcılar pasif)
- * SÜZÜLME ~5 sn bekleme (Isıtma aktif)
- * B TT START ledi flash yap. (Bir sonraki yıkama için Isıtma aktif)
- * MANUEL BO ALTMA: Cihaz açık ve bekleme modundayken tankın içindeki plastik

tapayı çıkartarak BO ALTMA butonuna 2 sn. boyunca basılı tutulur. Tahliye butonu yanıp söner i lemin ba ladı nı gösterir, i lem bitti inde makine otomatik olarak kapanır. (OFF konumuna geçer)

6.2- Kullanım

- Cihaz; toplu yemek verilen orta ölçekli i letmelerde ve kafeterya türü tüm tesislerde, tepsi, tabak, bardak, fincan, çatal-ka ık vb. bula ıkları özel olarak tasarlanmı kasalar içersinde yıkamak için dizayn edilmi tir.
- Cihaz sürekli bu i için tahsis edilmi kalifiye bir elemen tarafından kullanılmalıdır.
- Cihaz 3 ayrı yıkama programına sahiptir.
 - * 1-Kısa Yıkama (90sn.) :Az kirli bula ıklar için
 - * 2-Orta Yıkama (120sn.) :Kirli bula ıklar için
 - * 3-Uzun Yıkama (180sn.) :Ya lı-kirli bula ıklar için
 - * Amerika için;
 - * 1-Kısa Yıkama (120sn.) :Az kirli bula ıklar için
 - * 2-Orta Yıkama (180sn.) :Kirli bula ıklar için
 - * 3-Uzun Yıkama (300sn.) :Ya lı-kirli bula ıklar için
- yi bir yıkama kalitesi için bula ıkları makinaya girmeden önce mutlaka ön yıkamadan geçiriniz. Aksi takdirde bula ıklar üzerinde kalan yemek artıkları, limon kabukları, kürdan vb. malzemeler gider borusunu tı kayabilir ve yıkama kalitesine zarar verebilir.
- Cihaza; sıyırma ünitesi, çöp arabası eviyeli tezgah ve çıkı tezgahı gibi ünitelerin montajı yapılarak entegre bir bula ık yıkama sistemi olu turulabilir.
- Cihazda, yıkama i lemi için sıvı ve köpüksüz detarjan kullanınız. Kullanacak miktar detarjan imalatçısı tarafından belirlenmelidir. Ayrıca cihazda kullanılacak parlatıcı miktarı da imalatçı firma tarafından belirlenmelidir. Detarjan ve parlatıcı koyma üniteleri de imalatçı firmalar tarafından yapılmaktadır.
- Yıkanacak bula ı nı n cinsine ve/veya kirlili ine göre en uygun programı seçiniz.

- Cihazda standart aksesuar olarak; 500x500 mm ölçülerinde 1 adet tabak, 1 adet çatal kaık, 1 adet bardak kasası bulunmaktadır.
- Yıkıncak bula ı a göre ilgili kasayı seçiniz ve tabloda belirtilen kapasitelere uygun olarak yükleme yapınız. Deterjan ve elektrik tasarrufu sa lamak için kasayı tam olarak doldurmadan cihazı çalı tırtmayınız.
- Cihaz çalı ır durumda iken asla yerini de i tirmeyiniz.
- Cihazı çalı tırtmadan önce su giri vanasının açık oldu undan emin olunuz.
D KKAT!!!
ASLA YIKAMA SUYU ÇER S NE ÇIPLAK EL N Z SOKMAYINIZ. E ER GEREK RSE KORUYUCU ELD VEN KULLANINIZ. DETERJANLI SUYU GÖZÜNÜZE SÜRMEY N Z.

Hortumunda su kaç ı varsa, cihaz mutlaka kapatılmalı ve yetkili servise haber verilmelidir.

9. GÜNLÜK BAKIM

- Yıkama suyu günde en az iki kez veya kirli partiküller nedeni ile suyun temizleme özelli i kayboldu unda yenilenmelidir. Kirli yıkama suyu ile yapılan yıkama, deterjan, parlataıcı ve elektrik israfı ile birlikte kütü yıkama sonucuna neden olur.
- Bakım faaliyetlerine ba lamadan önce cihazın ba lı oldu u alteri kapatınız.
- Artıkların pis su giderini tıkamamasına dikkat ediniz.
- Yıkama ve durulama kollarının rahatça dönüp dönemedi ini kontrol ediniz. Fıskiyeleri kontrol edip e er tıkanmı ise ince bir çubukla delikleri temizleyiniz.
- Cihazın temizli ini yaptıktan sonra kapa ını açık bırakınız.
UYARI: Cihazı, elektrik aksamına zarar vermemek için direkt yâda yüksek basınçlı su ile temizlemeyiniz.

10. PERYOD K BAKIM (• 2-3 günde bir)

- Cihaz üzerinde elektrik varken kesinlikle bakım yapmayınız.
- ekil 1 de gösterildi i üzere su fıskiyelerinin nozullarını çıkarıp tıkanıklı a sebep olabilecek maddelerden temizlenmelidir.
- Cihazın dı yüzeylerini sabunlu suya batırılmı bir bez ile temizleyiniz. Cihaz yüzeyi temizlenirken a indirici içeri i olan detarjanlar, tel fırçalar vb.yüzeylerde çizik yapabilecek malzemeler kullanmayınız.
- Cihaz ısıtıcılarını haftada bir kireç çözücü ile temizleyiniz.
- Pompa ön filtresini belirli periyotlarla yerinden çıkarıp temizleyiniz.

7. KAPATMA

- ON/OFF butonuna 2sn basılı tutularak cihaz kapatılır.
- Cihazı besleyen alteri "0" konumuna getiriniz.
- Üst kapa ı kaldırarak yıkıncı ürünü dı arı alınız ve kapa ı tapatınız.
- Su giri vanasını kapatınız.

8. EMMN YET TEDB RLER

- Cihaz çalı rken kapak açılırsa yâda cihaza start verildi inde kapak tam olarak kapatılmamı sa çalı ma durur. Kapak kapatıldı nda cihaz çalı maya devam eder.

UYARI: Cihazın enerji giri kablosunda herhangi bir hasar yâda cihazın tahliye

- E er cihaz uzun müddet kullanılmıyacaksa, yüzeyler ince bir tabaka halinde vazelinle kaplanmalıdır.
- Cihazda tehlikeli bir durum görülmemesi halinde yetkili servise haber veriniz. Ehliyetsiz ki ilerin cihaza müdahalesine izin vermemeyiniz.
- Sudaki kalsiyum ve magnezyum belli bir çalı ma süresinden sonra suyun sertli ine ba lı olarak yıkama tankının iç yüzeylerinde, boylerde ve su borularının iç kısmında cihazın performansını etkileyen kazan ta ı olu umuna sebep olabilir. Bu nedenle zamanla vasıflı bir teknisyen tarafından kazan ta ı temizleme i leminin yapılması gereklidir.
- Boylerin bakımı, boyler ve pompa içindeki suyun bo altılarak temizlenmesi periyodik olarak ehliyetli ki ilere yaptırılmalıdır.
- Makinanın uzun bir süre çalı madı ı zamanlarda donma tehlikesi varsa, yıkama pompası ve boyler bo altılmalıdır.
- Makinada tehlikeli bir durum görülmemesi halinde yetkili servise haber veriniz. Ehliyetsiz ki ilerin makinaya müdahalesine izin vermemeyiniz.

11. Çocuk Güvenli i

- Bu cihaz kullanıcı gözetim olmadan 8 ya altı çocuklar tarafından ve fiziksel, duyuusal veya zihinsel yetenekleri veya tecrübe ve bilgi eksikli i ki iler tarafından (engelli) kullanması tehlikeli ve yasaktır.
- Çocukların cihaz ile oynaması tehlikelidir.
- Temizlik ve bakımı kullanıcı gözetim olmadan çocuklar tarafından yapılmamalıdır

OLASI PROBLEMLER - SEBEPLER – ÇÖZÜMLER

PROBLEM	SEBEP	ÇÖZÜM
1-Bula ıklar temiz de il	-Yıkama kolları sıkı mı tır. -Yıkama fiskiyeleri tıkanmı tır. -Durulama fiskiyeleri tıkanmı tır. -Deterjan konsantrasyonu çok yüksek veya yetersizdir. -Filtre tıkanmı tır. -Yıkama zamanı yetersizdir.	-Bula ıkların kolların dönü ünü engellemedi ini kontrol ediniz. - Yıkama kolunu söküp fiskiyeleri temizleyiniz. -Durulama kolunu söküp fiskiyeleri temizleyiniz. Suyun sertli ini kontrol ediniz. -Deterjan miktarını kontrol ediniz. -Filtreyi söküp temizleyiniz. -Daha uzun bir yıkama periyodunu seçin veya aynı periyodu tekrarlayınız.
2-Bula ıklar kırılıyor.	-Uygun kasa kullanılmamı tır. -A ırı yükleme yapılmı tır.	-Kasa seçimine dikkat ediniz. -Kapasitesine riayet ediniz.
3-Cihaz su almıyor.	-Su giri vanası kapalıdır. -Kapak tam kapanmamı tır. -Solenoid valf bozulmu tır.	-Kontrol ediniz/Açınız. -Kontrol ediniz/kapatınız. -Yetkili servise haber veriniz.
4-Cihaz sürekli su alıyor.	-Presostat arızalıdır. -Prosestat hortumu hava yapmı tır	-Yetkili servise haber veriniz. -Tank içindeki suyu boşaltınız ve cihazı tekrar çalıştırınız.
5-Cihaz gövdesinde paslanma oluyor.	-Uygun olmayan kimyasal temizleyiciler kullanılmı tır.	-Cihazı kullanma talimatına uygun temizleyiniz.

BYM052 Arıza Kodları:

Arıza durumunda cihaz OFF durumuna geçip ekranda ilgili arıza kodu görülür. (A a ıda görüldü ü gibi)



	AÇIKLAMA	ALGILAMA
ER 01	SU YOK Arızası	10 dk. boyunca Tank prosestatı su seviyesi algılamaz, konum de i tirmezse. (makine su alma durumundayken 9 nolu giri e 10 dk. boyunca sinyal ula mazsa)
ER 02	Boiler NTC Arızası	Sensör kısa devre ya da açık devre
ER 03	Tank NTC Arızası	Sensör kısa devre ya da açık devre
ER 04	Boiler ISITICI Arızası	Boilerde 10 dk. süre boyunca en az 5 °C (41°F) ısı artı ı sa lanamadı ı durumda. (11 No'lu boiler çıkı ının yani K2 kontaktörünün sürekli olarak en az 10 dk. çalı ma durumunda kontrol edilecek.)
ER 05	Tank ISITICI Arızası	Tank 15 dk. süre boyunca en az 5 °C (41°F)ısı artı ı sa lanamadı ı durumda. (10 No'lu boiler çıkı ının yani K3 kontaktörünün sürekli olarak en az 15 dk. çalı ma durumunda kontrol edilecek.)
ER 06	Termik Röle ya da Power-box Arızası	Yıkama pompası termik röle çıkı ında enerji olmadı ı durumda. (Elektronik kartın 16 nolu giri ine enerji gelmedi i durumda)

- Sensör ve Termik hataları düzelince hata kodu kendili inden silinir.
- Di er hata kodlarını silmek için ON/OFF tu una basınız.

1. EXPLANATION

- The instructions in this manual include important information regarding the secure installation, use, cleaning and maintenance of the machine. Therefore, keep this manual in a place where the user of the machine or the technician can reach with ease.
- The installation of the machine must be performed according to the instructions of the producing company by an expert who is experienced in this topic.
- The power and water connections of the machine must be performed in accordance with the given values in the "Technical Specifications" chart.
- Your machine's proper operation and long life depends absolutely on correct usage, periodic maintenance, fulfilling the service operations and your attention.
- Producer firm does not accept responsibility of; any operation performed without complying with the user's manual, maintenance or technical interventions performed without authorized technicians, eventual damages that harm people or properties due to extra reservoir or devices.

2. INSTALLATION INSTRUCTIONS

- Carry the device to the place of installation and remove it from its package.
- Check whether the device is in a solid state. If there is damage, immediately notify this situation to your dealer and if you have any doubt do not operate the device without having it checked by an expert.
- Peel away the protective nylon on the device. If there are material remains left on the surface, clean them with a convenient dissolver. (For Example;Henkel-Helios)
- If possible, place the device near a water connection and waste water drain.

3. WATER CONNECTION

- Connect your device to the city water normally. However, you can also connect it to the hot water input in order to save electricity.
- Perform the connection between the device and the tap with the provided flexible hose.
- In order for the device to work correctly, the input water must be at 7 Fr hardness and min 2 bar, max 4 bar pressure.
- Do not use old or used water inlet hose at the new product.



WARNING:

Drain pipe required to be connected to a drain at height 50 mm from ground for base model devices and at max. 700 mm

from the ground for the devices with pump to maintain a reliable water flow.

- For longer life and efficiency of your device, attach a lime remover at the water input. Otherwise the lime scale that will accumulate at the internal surfaces of the boiler and pump will prevent the device from working efficiently.
- For your safety, you must turn off the water inlet tap at the end of the washing program.

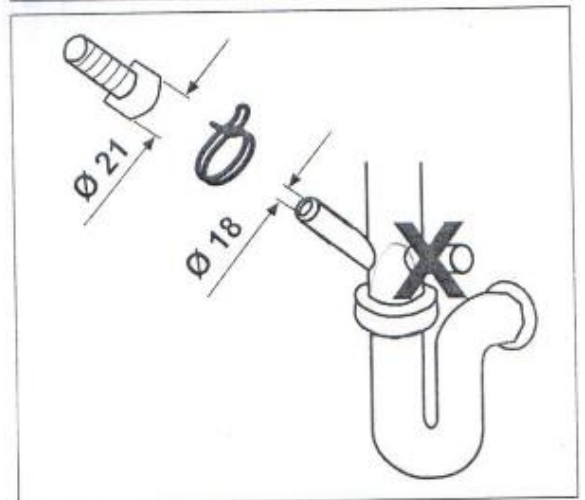
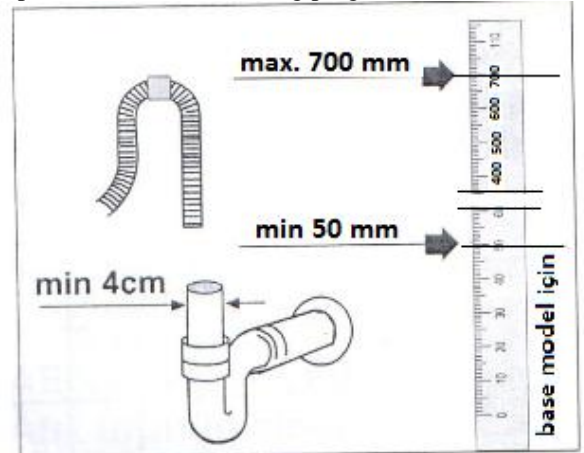

4. POWER CONNECTION

- The installation and power connection of the device must be performed by authorized personnel according to the standards.
- The device needs to be connected to a network which is consistent with the DIN VDE 0100 power installment standards.
- Usage of a H07 RN-F quality 3x2,5mm² profile cable is necessary for the power connector line.
- The device needs to be connected to a master switch (contact distance 3mm or more) and to a fused isolator.
- Voltage tolerance \pm must not go over % 10.
- A maximum of 25A fuse must be put to the device feed line.
- We recommend the usage of a 30 mA faulty residual current device.

5. The device must absolutely be grounded. For this, DIN VDE 0100 clause 540 must be taken into consideration. Grounding screw is indicated at the bottom left section with the "

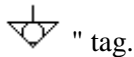

" tag.



WARNING:

Don't make connections with extension cords or multi sockets.

A damaged power cable must be changed by the Authorized Service.

Our firm is not responsible for any damage which may occur in case of its use with an earthing which is incompatible with local regulations.

USER INSTRUCTIONS

8. The machine is designed for washing; trays, plates, glasses, cups, knives and forks etc. dishes inside specially designed cases for medium scale businesses and all cafeteria type facilities where mass catering services are provided.
9. The machine must always be operated by qualified personnel, assigned for this work.
10. The machine has the feature of washing maximum 320mm diameter plates, 280mm height glasses and other objects.
11. Water is an important factor for getting a good washing result. For this reason, if the hardness of water passes 12 Fr, we recommend using a "water softener".
12. For a good washing quality, soaking the dishes before putting them inside the machine is advised. Otherwise the food residue, lemon peels, toothpick etc. materials can block the materials drain pump and alter the washing quality.
13. Two types of chemical products are used in the machine. These are detergent for washing, and polisher for polishing. The detergent must be an industrial type (powder or liquid) and foam free. Apply the determined values by the detergent manufacturer for the used amount. (Detergent amount can vary according to the hardness of water.)
14. As standard accessory; there is 1 plate and 1 glass tray in 500x500 mm size in the machine.
15. Select the relevant tray according to the dishes to be washed and load them according to the capacities stated on the chart. Do not start the machine without entirely filling the tray in order to save detergent and power.
16. Be mindful of the durability of the dishes that you will put inside the Dishwashing Machine.
17. Never change the location of the machine while it is operating.

18. Be sure that the water input valve is open before operating the machine.
19. Cleaning of the internal parts of the machine periodically is recommended.
20. In order to obtain healthy results in cleaned dishes, the following ground rules must be met.

- * Apply the manufacturer's remarks on the detergent dosage according to the water hardness.
- * The wash water must be renewed at least 3 times a day or when the water loses its ability to clean due to dirty particles. Washing performed with dirty wash water causes bad washing results, along with detergent, polisher and power wastage.
- * Do not dry cleaned dishes with a dirty towel.
- * Do not place clean dishes on spongy towels or other materials.
- * Use disposable materials or preferably the basket system.
- * Make the constant cleaning of the shelves that you use for storing dishes with special detergents and disinfectants available in the market.

NOTE: The choice of detergent can be a determining factor in getting a good wash result, protection and lifetime of the machine. Therefore we recommend not using abrasive or contaminating products and not exceeding the suggested detergent amount.

USING THE MACHINE

6.1- Operating

Press the On button to start. Select (low, mid, high) by pressing the wash program button. Close the door after inserting the tray inside. Press the START/PAUSE button. When the program ends, a verbal reminder is played. Press the START/PAUSE button in order to stop the machine between programs. Canceling the wash can be performed by holding down the START/PAUSE button.







NOTE: For an ideal washing result, you should wait until the ready-led is lit, when the boiler reaches 85°C and the tank reaches 55°C.





NOTE: USA for in ideal washing result, you should wait until the ready-led is lit, when the boiler reaches 185°F and the tank reaches 158°F.

- * 1 ON button (OFF when pressed for 2 sec)
Red when Stand-by, green when operating
- * 2 START <-> PAUSE (2 sec STOP)
Green when operating, blinks when paused
- * 3 Tank Temperature indicator
Red double digit
- * 4 Ready-led
Will flash red when Boiler and Tank temperatures are ready

- * 5 Less dirty button
will flash red when selected
- * 6 Dirty button
will flash red when selected
- * 7 Very dirty button
will flash red when selected
- * 8 Rinse led
Will flash red during rinsing
- * 9 Boiler temperature
Red double digit
- * 10 Drain button
Will flash red during manual or automatic draining
- * ON
- * WATER INTAKE Fill water with the Y1+M2 valve. Boiler and Tank is full when P1-Pressure stat is seen (6lt.)
- * HEATING First the Boiler is heated, then the Tank is heated
- * READY START will be permitted when Boiler and Tank reach the correct temperature
Heaters are active during the waiting process

- (Prm. Option : Permit START when not ready)
- * START
 - * WASHING M1 Washing engine active (Heating active)
 - * FILTERING ~5 sec wait (Heating active)
 - * RINSING Y1(Water intake) and M2 (Rinsing pump) active + PD (Polisher) output active (Heaters passive)
 - * FILTERING ~5 sec wait (Heating active)
 - * FINISH START led flash (Heating active for the next wash)
 - MANUAL DISCHARGE:
When the device is on or in standby mode, plastic plug in the tank is removed and DISCHARGE button is pressed during 2 seconds. Discharge button blinks, which is a sign that the process has started. When the process is over, the device shuts off automatically (it goes into OFF mode.)

	ON button	(OFF when pressed for 2 sec.) Red light sill appear in stand-by condition, and green light will appear when it is on
	START <--> PAUSE (2 sn STOP)	Green will be on when the machine is working, and it will be blinking if paused.
	Tank Temperature Indicator	The digit red temperature indicator. It blinks at the right bottom when heating is on.
	Ready led	Red will be on when the Boiler and Tank temperatures are ready
	Lightly dirty Button	Red light will appear when chosen
	Dirty Button	Red light will appear when chosen
	Very Dirty Button	Red light will appear when chosen

	Boiler heat	The digit red temperature indicator. It blinks at the right bottom when heating is on.
	Rinsing led	Red light appears during rinsing, the light blinks as the machine takes water.
	Drainage button	Red light will appear during manual or automatic drainage.
	ECOMOD work is set to 90 minutes by default. After 90 minutes, it protects itself and becomes disabled. The area where the boiler temperature is seen rises to 85°C. ECOMOD operating range can be adjusted between 0-120 minutes in the factory parameter section.	Red light will appear when chosen

6.2- Usage

1. The device is designed for washing; trays, plates, glasses, cups, knives and forks etc. dishes inside specially designed cases for medium scale businesses and all cafeteria type
 3. The device features 3 separate wash programs.
 - * 1-Quick Wash (90sec.) :For less dirty dishes
 - * 2-Normal Wash (120sec.) :For dirty dishes
 - * 3-Long Wash (180sec.) :For greasy-dirty dishes
 - USA for ;
 - * 1-Quick Wash (120sec.) :For less dirty dishes
 - * 2-Normal Wash (180sec.) :For dirty dishes
 - * 3-Long Wash(300sec.) :For greasy-dirty dishes
 4. For a good washing quality, soaking the dishes before putting them inside the machine is advised. Otherwise the food residue, lemon peels, toothpick etc. materials can block the materials drain pump and alter the washing quality.
 5. An integrated dish washing system can be formed in the device by installing units such as; scraping unit, dust cart, bench with sink support and output bench.
 6. For the washing process in the device, use liquid and foam free detergent. Amount to be used must be determined by the detergent manufacturer. Also, the amount of polisher to be used must be determined by the manufacturer firm. Detergent and polisher placement units are also made by the manufacturer firms.
 7. Select the most suitable program according to the type and/or dirtiness of the dishes to be washed.
 8. As standard accessory; there is 1 plate, 1 cutlery, 1 glass tray in 500x500 mm size in the machine.
- facilities where mass catering services are provided.
2. The device must always be operated by qualified personnel, assigned for this work.
 9. Select the relevant tray according to the dishes to be washed and load them according to the capacities stated on the chart. Do not start the device without entirely filling the tray in order to save detergent and power.
 10. Never change the location of the device while it is operating.
 11. Be sure that the water input valve is open before operating the device.
- WARNING!!!**
NEVER PUT YOUR BARE HANDS IN THE WASH WATER. IF NECESSARY, USE PROTECTIVE GLOVES. DO NOT RUB DETERGENT WATER ON YOUR EYES.
- ### 9. TURNING OFF
1. The device is turned off by holding down the ON/OFF button for 2 seconds.
 2. Bring the switch that supplies the device to "0" position.
 3. Take the washed product out by lifting the upper cover and close the cover.
 4. Close the water inlet valve.
- ### 10.SECURITY MEASURES
1. If the cover is opened while the device is operating or if the cover is not completely closed after it is started, the device will stop operating. Device will start operating once the cover is shut.
- WARNING:** If there are any damages on the energy input cable or any water leakage on the release pump, the device needs to be shut down and an authorized service must be notified.

10.DAILY MAINTENANCE

1. The wash water must be renewed at least two times a day or when the water loses its ability to clean due to dirty particles. Washing performed with dirty wash water causes bad washing results, along with detergent, polisher and power wastage.
2. Before starting maintenance activities, turn off the power switch that the device is connected to.
3. Be careful so that the dirty water outlet is not blocked.
4. Check whether the washing and rinsing arms can turn easily. Check the water sprays and if they are blocked, clean the holes with a thin stick.
5. Leave the cover open after cleaning the device.



WARNING; In order not to damage the electrical equipment, clean the device with a direct or high pressured water.

11.PERIODIC MAINTENANCE(• once every 2-3 days)

1. Never do maintenance while the device is powered.
2. As shown in Figure 1, materials that can cause blocking must be cleaned by taking out the nozzles of the water sprays.
3. Clean the outer surfaces of the device with a wet and soapy cloth. While cleaning the surface of the device, do not use materials that can leave marks on the surface such as detergents, wire brushes etc. which have abrasive content.
4. Clean the device warmers with an anti-lime once a week.
5. Take out and clean the pump front filter in certain periods.

6. If the device will not be used for a long time, the surfaces need to be covered with Vaseline in thin layers.
7. Contact the authorized service in case a dangerous situation is noticed in the device. Do not let unqualified people to interfere the device.
8. After a certain operating duration, depending on the hardness of water, the calcium and magnesium in the water can cause the forming of boiler scale on the interior surfaces of the wash tank, boilers and interior sections of the water pumps which can affect the devices performance. For this reason, a boiler scale cleaning process must be performed by a qualified technician over time.
9. Maintenance of the boilers, emptying the water inside the boiler and pump and cleaning them must be performed by qualified people periodically.
- 10.If there is a danger of freezing during the times when the machine hasn't worked for a long time, the wash pump and boiler must be emptied.
- 11.Contact the authorized service in case a dangerous situation is noticed in the machine. Do not permit unqualified people to interfere the device.

Child safety

This device is dangerous and forbidden to use by children under 8 years of age and by people who have a lack of physical, sensory or mental abilities or experience and knowledge (disabilities) without supervision of user. Playing with the device by children is dangerous. Cleaning and maintenance should not be carried out by children without the supervision of user.

POTENTIAL PROBLEMS - CAUSES - SOLUTIONS

PROBLEM	CAUSE	SOLUTION
1-Dishes are not clean.	-Washing arms may be stuck. -Washing water sprays may be blocked. -Rinsing water sprays may be blocked. -Detergent concentration may be very high or insufficient. -Filter may be blocked. -Washing time may be insufficient.	-Check whether the dishes prevent arms from rotating. -Clean the water sprays by removing the washing arm. -Clean the water sprays by removing the rinsing arm. -Check the hardness of water. -Check the detergent amount. -Remove and clean the filter. -Select a longer wash period or repeat the same period.
2-Dishes are getting broken.	-Proper tray may not have been used.	-Be careful when selecting the tray. -Comply with its capacity.

	-Machine may have been overloaded.	
3-The device does not take water.	-Water inlet valve may be closed. -Cover may not be closed completely. -Solenoid valve may be broken.	-Check/Open -Check/Close -Notify the authorized service.
4-The device continuously takes water.	-Pressure stat may be defective. -Pressure stat hose may have taken in air.	-Notify the authorized service. -Empty the water inside the tank and restart the device.
5-There is rusting on the device surface	-Improper chemical materials may have been used.	-Clean the device according to the instructions for use

BYM052 Malfunction Codes:

In case of malfunction, your device turns itself OFF and the related malfunction codes are displayed on the screen (as can be seen above).



	DESCRIPTION	DETECTION
ER 01	NO WATER Malfunction	Tank pressurestat does not detect the water level for 10 min. if its position is not changed. (if no signal is received for 10 min. at input no.9 during machine water intake)
ER 02	Boiler NTC Malfunction	Sensor short or open circuited
ER 03	Tank NTC Malfunction	Sensor short or open circuited
ER 04	Boiler HEATER Malfunction	When temperature increase of at least 5 °C(41°F) is not ensured for 10 min. in the boiler. (To be controlled when the boiler output no.11, i.e. the K2 contactor, has been working for at least 10 min. continuously.)
ER 05	Tank HEATER Malfunction	When temperature increase of at least 5 °C(41°F) is not ensured for 15 min. in the tank. (To be controlled when the boiler output no.10, i.e. the K3 contactor, has been working for at least 15 min. continuously.)
ER 06	Thermal Relay or Power-box Malfunction	When there is no energy at washer pump thermal relay output (When there is no energy at input no.16 of the electronic card)

- Malfunction codes are removed by themselves when the Sensor and Thermal malfunctions are solved.
- To remove other codes, push the ON/OFF button.

DE

1. ERKLÄRUNG

1. Die Anweisungen dieser Anleitung beinhalten wichtige Informationen über die zuverlässige Montage, Gebrauch, Reinigung und Pflege des Gerätes. Bewahren sie deshalb diese Gebrauchsanweisung an einem durch den Verbraucher und Techniker leicht erreichbaren Ort auf.
2. Die Montage des Gerätes sollte durch einen, vom Hersteller der Maschine beauftragten

und erfahrenen Fachexperten, den Anweisungen der Firma anpassend durchgeführt werden.

3. Die Wasser und Strom Verbindungen des Gerätes sollten den Werten der Tabelle der "Technischen Eigenschaften" anpassend gemacht werden.
4. Das regelrechte Funktionieren und Langlebigkeit ihrer Spülmaschine hängt zweifellos vom richtigen



Gebrauch, regelmäßige Pflege, Einhaltung der Servicearbeiten und Reinigung ab.

- Der Hersteller übernimmt keine Verantwortung für jegliche Schäden, die durch das nicht Einhalten der Gebrauchsanweisung, durch die Pflege und technischer Eingriff anderer Personen anstelle des befugten Technikers oder durch das Anschließen von zusätzlichen Behälter und Geräten an der Spülmaschine entstanden sind.

2. MONTAGEANLEITUNG

- Tragen sie das Gerät an den montier Ort und entfernen sie die Verpackung.
- Kontrollieren sie, ob das Gerät in einem unbeschädigten und festen Zustand ist. Falls ein Schaden vorhanden ist, informieren sie unverzüglich den Verkäufer und falls sie durch irgendeinem Grund Bedenken haben lassen sie das Gerät von einem Fachmann durchprüfen bevor sie es einschalten.
- Entfernen sie vorsichtig die Schutzfolie des Gerätes und reinigen sie die überreste mit entsprechenden Reinigungsmitteln (zbs. Henkel-Helios).
- Falls möglich platzieren sie das Gerät an einem, den Wasser und Schmutzwasser Verbindungen nahelegenden Ort.

3. WASSERVERBINDUNG

- Schließen sie das Gerät an das normale Leitungswasser an. Aber wenn sie Energie sparen möchten können sie das Gerät auch an die Warmwasserverbindung anschließen.
- Machen sie die Gerät-Wasserhahn Verbindung mit dem mitgegebenen flexiblen Schlauch.
- Damit das Gerät effizient funktionieren kann sollte das Einlasswasser in 7 Fr Härte und min 2bar, max 4bar Druck sein.
- Für Ihre Sicherheit drehen Sie den Hahn für die Wassereinfuhr unbedingt nach dem Waschprogramm ab.

WARNUNG :

-Abzugsrohr muss zu einem Abzug bei 50mm höhe von Boden für Base Model und für Pumpvorrichtung bei max. 700 mm höhe von boden um einen belastbare Wasserfluss zu erhalten angeschlossen werden.

-Montieren sie der Langlebigkeit und Effizienz ihrer Spülmaschine zuliebe an den Wassereingang einen Kalklöser. Andernfalls werden die im Heizkessel und nnenfläche der Röhre angesammelten Kalkreste das richtige Funktionieren des Gerätes verhindern.

Benutzen Sie für das neue Produkt keine alte bzw. gebrauchte Wasserleitung.

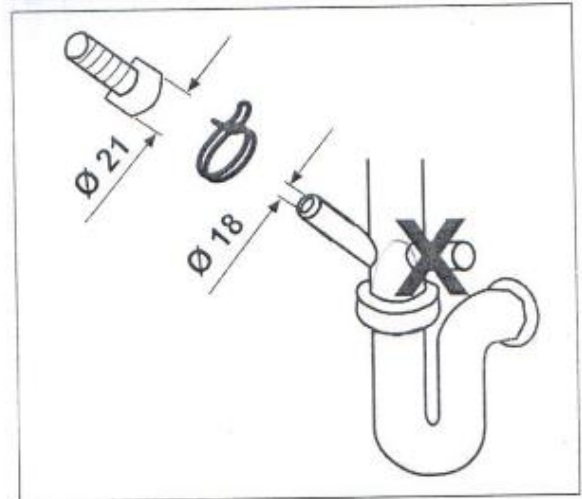
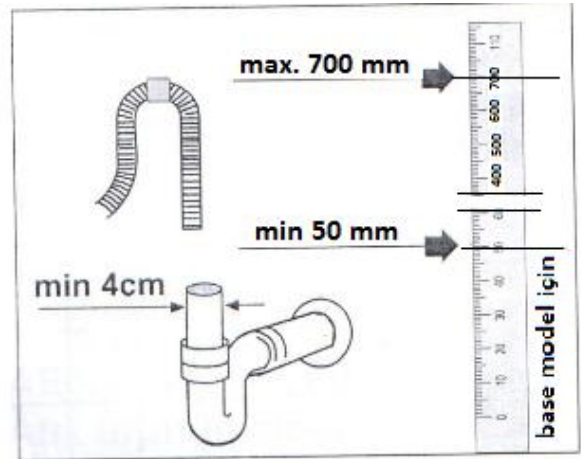

WARNUNG :

Schließen Sie nicht mit Verlängerungskabel oder Mehrfachsteckdosen an. Ein Beschädigtes Elektrokabel soll von dem autorisierten Service ausgewechselt werden. Unser Unternehmen ist nicht verantwortlich, wenn das Gerät ohne ordnungsgemäße Erdung nach örtlichen Verordnungen verwendet werden.

4. STROM VERB NDUNG

- Die Montage und Strom Verbindungen des Gerätes sollten durch beauftragte Fachangestellten in einer dem Standart angemessenen Art und Weise durchgeführt werden.
- Das Gerät muss an einem Netzwerk verbunden werden, das dem DIN VDE 0100 Elektroinstallation Standart entspricht.
- Für die Stromverbindungs-Leitung sollte ein Kabel in H07 RN-F-Qualität und $3 \times 2,5 \text{ mm}^2$ - Maßen verwendet werden.
- Das Gerät sollte an einem Hauptschalter (mit kontaktier Distanz 3mm oder mehr) und einem versicherten solator verbunden werden.
- Die Spannungstoleranz sollte $\pm \% 10$ nicht überschreiten.

6. Für die Zuleitung des Gerätes sollte eine Sicherung mit max. 25A verwendet werden.
7. Wir empfehlen bei der elektrischen Verbindung die Verwendung eines Ableitstrom Relais mit 30 mA.
8. Das Gerät muss unbedingt eine Erdschlussleitung haben. Dafür sollte DIN VDE 0100 Artikel 540 berücksichtigt werden. Die Erdungsschraube ist im linken unteren Bereich mit "  " angegeben.

5. GEBRACUHSANLEITUNG

1. Die Spülmaschine ist für den Gebrauch bei allen mittelständischen gastronomischen Betrieben oder Cafeteria und Mensa ähnlichen Einrichtungen, in denen Tablet, Teller, Glas, Tasse, Gabel-Löffel und andere in speziell konzipierten Kisten der Spülmaschine gereinigt werden können, gestaltet worden.
2. Das Gerät sollte durch einen, dauerhaft für diese Arbeit beauftragten qualifiziertes Personal betrieben werden.
3. Das Gerät besitzt die Eigenschaft Teller in maximal 320mm Durchmesser und Trinkgläser in maximal 280mm Höhe und dementsprechend anderes Geschirr zu spülen.
4. Für das gründliche Reinigen des Geschirrs ist das Wasser ein wichtiger Faktor. Deshalb empfehlen wir die Verwendung von "Wasserenthärter" beim überschreiten der Wasserhärte von 12Fr. Wasserenthärter verwendet werden.
5. Für eine gute Spülqualität sollten sie das Geschirr unbedingt reinigen bevor sie es in die Spülmaschine einräumen. Andernfalls könnten Essensreste, Zitronenschalen, Zahnstocher und andere Mittel das Abflussrohr verstopfen und die Spülqualität reduzieren.
6. Für den Gebrauch der Spülmaschine werden zwei verschiedene Chemikalien verwendet. Diese sind zum einen das Spülmittel für die Reinigung und zum anderen das Klarspülmittel für die Klarspülung. Das Spülmittel sollte in Industrie Typ (Staub oder Flüssigkeit) und schaumfrei sein. Beachten sie für die benötigte Menge die Empfehlung des Spülmittel-Herstellers. (je nach Härte des Wassers könnte eine Abweichung der Menge des Spülmittels gemacht werden)
7. Als Standart Zubehör befindet sich bei der Spülmaschine eine Teller und eine Glaskiste in der Größe 500x500 mm.
8. Je nach Art des zu spülenden Geschirrs wählen sie die geeignete Kiste und räumen sie das Geschirr nach der in der Tabelle vorgegebenen Kapazität ein. Um den Strom

und Spülmittel Verbrauch zu minimieren, schalten sie die Spülmaschine nicht ein bevor die Kisten vollständig mit Geschirr befüllt sind.

9. Überprüfen sie ihr Geschirr, ob es für die Spülmaschine geeignet ist bevor sie es damit reinigen.
 10. Bewegen sie die Spülmaschine keinesfalls während sie in Betrieb ist.
 11. Stellen sie sicher, dass das Wassereingangsventil auf ist bevor sie das Gerät in Betrieb nehmen.
 12. Wir empfehlen die regelmäßige Reinigung der inneren Teile der Spülmaschine.
 13. Um der Gesundheit unschädliches, gut gereinigtes Geschirr und einwandfreie Ergebnisse zu erhalten müssen sie die folgenden Grundregeln beachten:
 - * Beachten sie je nach Härte des Wassers, die durch den Hersteller vorgegebene Menge des Spülmittels.
 - * Das Spülwasser sollte täglich mindestens dreimal oder wenn es durch schmutzige Partikel seine reinigende Eigenschaft verliert erneuert werden. Das Spülen mit schmutzigem Spülwasser führt neben Spülmittel, Klarspüler und Strom Verschwendung auch zu schlechten Spülergebnissen.
 - * Trocknen sie nicht das Geschirr, wenn es mit schmutzigem Tuch gereinigt wurde.
 - * Tuen sie sauberes Geschirr nicht auf porigen Tüchern oder anderen Materielien.
 - * Bevorzugen sie für einweg Materielien je nach Bedarf das Korb System.
 - * Durchführen sie die kontinuierliche Reinigung der Regale und Schränke in denen sie ihr Geschirr aufbewahren mit den dafür vorgesehenen speziellen Reinigungs- und Desinfektionsmitteln.
- HINWEIS:** Die Spülmittel Auswahl ist für das Spülergebnis, Schonung und Langlebigkeit der Spülmaschine ein entscheidender Faktor. Deshalb empfehlen wir ihnen, schädliche und ätzende Produkte zu vermeiden und die empfohlene Menge des Spülmittels nicht zu überschreiten.

6. GEBRAUCH DER MASCHINE

6.1- Betätigung

Die Maschine wird mit der On Taste gestartet. Durch das Drücken der Spülpogramm Taste wird leicht, mittel und intensiv ausgewählt. Nachdem die Kasette hineingeschoben ist, wird die Tür geschlossen. Die START/PAUSE Tasten werden betätigt. Wenn das Programm beendet ist, wird dies durch einen Warnton signalisiert. Um Die Spülmaschine während des Programms zu stoppen betätigen sie die START/PAUSE Taste.

Um die Spülung abubrechen müssen sie die START/PAUSE Taste gedrückt halten.

H NWE S: Um einen perfekten Spülergebnis zu erhalten muss gewartet werden bis der Heizkessel 85°C und Tank 55°C erreicht haben und die Bereit Leuchte erscheint ist.

H NWE S: USA für Um einen perfekten Spülergebnis zu erhalten muss gewartet werden bis der Heizkessel 185°F und Tank 158°F erreicht haben und die Bereit Leuchte erscheint ist.

- * 1 ON Taste (bei zwei Sekunden langem drücken OFF) bei Stand-by rot, wenn offen grüne Leuchte
- * 2 START <-> PAUSE (zwei Sekunden STOP) während der Spülung wird mit grün signalisiert, beim Anhalten wird die Leuchte ein und ausgeschaltet.
- * 3 Tank Temperatur Anzeige
Rot zwei stellig
- * 4 Bereit Led
Wenn die Heizkessel und Tank Temperatur bereit ist, erleuchtet rot.
- * 5 Leicht schmutzig Taste
wenn dies gewählt ist, leuchtet rot.
- * 6 Schmutzig Taste
wenn dies gewählt ist leuchtet rot.
- * 7 Sehr schmutzig Taste
wenn dies gewählt ist leuchtet rot.
- * 8 Abspül Led
Während des Abspülens leuchtet rot
- * 9 Heizkessel Temperatur
Rot zwei stellig
- * 10 Ausleerungs Taste
bei manueller oder automatischer Ausleerung erleuchtet rot.
- * ON
- * WASSEREINGANG mit Y1+M2 Ventil wird das Wasser gefüllt. Wenn der Druckschalter P1 erreicht, ist der Heizkessel und Tank befüllt. (6lt.)
- * ERWÄRMUNG Zunächst wird der Heizkessel erwärmt, danach der Tank.
- * BEREIT Wenn Heizkessel und Tank die angemessene Temperatur erreicht hat wird die START Taste freigegeben. Während der Wartezeit sind die Wärmer aktiv. (vorhandene Option : freilegen von START bevor bereit ist)
- * START
- * SPÜLUNG M1 Spül Motor ist aktiv (Erwärmung aktiv)
- * VERS CKERUNG ~5 sekunden Wartezeit (Erwärmung aktiv)
- * ABSPÜLUNG Y1(Wasser Einnahme) und M2 (Abspül Pumpe) in Betrieb + PD

(Klarspüler)Ausgang aktiv
(Erwärmung passiv)

- * VERS CKERUNG ~5 sekunden Wartezeit (Erwärmung aktiv)
- * ENDE START leuchte mach Blitz. (Für die nächste Spülung ist Erwärmung aktiv)
- MANUELLE LEERUNG: Während das Gerät sich in der Warte-Modus befindet, wird der Verschluss aus Kunststoff entfernt und der Schalter für LEERUNG 2 Sekunden lang gedrückt gehalten. Der Schalter für Entleerung zeigt durch blinken, dass der Vorgang begonnen hat; nach Beendung des Vorgangs wird das Gerät automatisch ausgeschaltet. (Geht in die OFF Modus über)

6.2- GEBRAUCH

1. Die Spülmaschine ist für den Gebrauch bei allen mittelständischen gastronomischen Betrieben oder Cafeteria und Mensa ähnlichen Einrichtungen, in denen Tablet, Teller, Glas, Tasse, Gabel-Löffel und andere in speziell konzipierten Kisten der Spülmaschine gereinigt werden können, gestaltet worden.
2. Das Gerät sollte durch einen, dauerhaft für diese Arbeit beauftragten qualifiziertes Personal betrieben werden.
3. Die Spülmaschine verfügt über drei verschiedene Spülprogramme.
 - * 1-Schnelle Spülung (90sekunden) :für leicht schmutziges Geschirr
 - * 2-Mittlere Spülung (120sekunden.) :für schmutziges Geschirr
 - * 3-Lange Spülung(180sekunden) :für fettiges und sehr schmutziges Geschirr.
4. Für eine gute Spülqualität sollten sie das Geschirr unbedingt reinigen bevor sie es in die Spülmaschine einräumen. Andernfalls könnten Essensreste, Zitronenschalen, Zahnstocher und

	Taste - EIN	(Nach 2 Sekunden Drücken AUS) Im Stand-by Modus rot, wenn Ein - grün
	START <-> PAUSE (2 Sekunden STOP)	Leuchtet im Betrieb grün, blinkt im Pausenmodus
	Tanktemperaturanzeige	Rote Temperaturanzeige. Wenn Erwärmung im Betrieb ist, blinkt es unten links.
	LED - BETRIEBSBEREIT	Leuchtet rot wenn Kessel- und Tanktemperatur bereit sind.
	Taste - LEICHT VERSCHMUTZT	Leuchtet nach Drücken rot
	Taste - VERSCHMUTZT	Leuchtet nach Drücken rot
	Taste - SCHWER VERSCHMUTZT	Leuchtet nach Drücken rot
	Kesseltemperatur	Rote Temperaturanzeige. Wenn Erwärmung im Betrieb ist, blinkt es unten links.
	LED - SPÜLEN	Leuchtet beim Spülen rot, blinkt beim Wassereingang.
	Taste - ENTLEEREN	Leuchtet rot bei manueller und automatischer Entleerung.
	ECOMOD-Arbeit ist standardmäßig auf 90 Minuten eingestellt. Nach 90 Minuten schützt es sich selbst und wird deaktiviert. Der Bereich, in dem die Kesseltemperatur gesehen wird, steigt auf 85°C. Der ECOMOD-Betriebsbereich kann im Werksparameterbereich zwischen 0-120 Minuten eingestellt werden.	Leuchtet nach Drücken rot

5. andere Mittel das Abflussrohr verstopfen und die Spülqualität reduzieren.
6. Durch die Montage von einer Trenneinheit, Arbeitsplatteneinheit mit Spülbecken und Ausgangsarbeitsplatte an das Gerät kann ein integriertes Geschirr Spülsystem gewonnen werden.
7. Das Spülmittel sollte flüssig und schaumfrei sein. Beachten sie für die benötigte Menge die Empfehlung des Spülmittel-Herstellers. (je nach Härte des Wassers könnte eine Abweichung der Menge des Spülmittels gemacht werden) die Spül- und

Klarspülmittelbehälter werden auch durch Spülmittelhersteller hergestellt.

8. Wählen sie je nach Art und Schmutzgrad des Geschirrs das geeignete Spülprogramm
9. Als Standard Zubehör befindet sich bei der Spülmaschine eine Tellerkiste, eine Gabel Löffel Kiste und eine Glaskiste in der Größe 500x500 mm.
10. Je nach Art des zu spülenden Geschirrs wählen sie die geeignete Kiste und räumen sie das Geschirr nach der in der Tabelle vorgegebenen Kapazität ein. Um den Strom und Spülmittel Verbrauch zu minimieren, schalten sie die Spülmaschine nicht ein bevor die Kisten vollständig mit Geschirr befüllt sind.
11. Überprüfen sie ihr Geschirr, ob es für die Spülmaschine geeignet ist bevor sie es damit reinigen.
12. Bewegen sie die Spülmaschine keinesfalls während sie in Betrieb ist.
13. Stellen sie sicher, dass das Wassereingangsventil auf ist bevor sie das Gerät in Betrieb nehmen.

ACHTUNG!!!

BERÜHREN SIE NIEMALS DAS SPÜLWASSER MIT BLOßER HAND. FALLS DIES NOTWENDIG IST BENUTZEN SIE SCHUTZ HANDSCHUHE. VERMEIDEN SIE AUGENKONTAKT MIT DEM SPÜLWASSER.

7. AUSSCHALTEN

1. Durch zwei Sekunden langem drücken der ON/OFF Taste wird das Gerät ausgeschaltet.
2. Stellen sie den Schalter auf "0" ein.
3. Öffnen sie den oberen Deckel und räumen sie das gespülte subere Geschirr raus und schließen sie den Deckel wieder zu.
4. Schließen sie anschließend das Wasser Eingangsventil.

11. SICHERHEITSMABNAHMEN

1. Falls während der Spülung der Deckel geöffnet wird oder bereits offen war stoppt die Spülung. Wenn sie den Deckel wieder schließen fährt die Spülung erneut fort.

WARNUNG: Falls der Strom Eingangskabel Schäden aufweist oder falls aus dem Ablaufschlauch Wasser ausläuft, sollten sie das Gerät unbedingt ausschalten und den autorisierten Kundendienst informieren.

9. TÄGLICHE PFLEGE

1. Das Spülwasser sollte täglich mindestens zweimal oder wenn das Spülwasser durch schmutzige Partikel seine reinigende Eigenschaft verliert, erneuert werden. Das Spülen mit schmutzigem Spülwasser führt neben unnötigem Spülmittel, Klarspüler und

Stromverlust auch zu schlechten Spülergebnissen.

2. Schalten sie den Schalter aus, bevor sie die tägliche Pflege durchführen.
3. Achten sie auf die Essensreste, die den Abwasserschlauch verstopfen könnten.
4. Kontrollieren sie, ob die Spül und AbSpülarmen sich leicht drehen. Überprüfen sie die Wasserstrahlen, falls diese verstopft sind reinigen sie mit einem Spitzen Gerät die kleinen Löcher.
5. Lassen sie den Deckel nach jeder Reinigung in offener Position.



WARNUNG: Reinigen sie das Gerät mit direktem Wasser, welches hohen Druck hat, um Schäden der elektrischen Ausrüstung des Gerätes zu vermeiden.

10. PERIODISCHE PFLEGE (einmal in • 2-3 Tagen)

1. Reinigen sie niemals das Gerät wenn es mit Strom verbunden ist.
2. Wie in Abbildung 1 dargestellt, entfernen sie die Spülarmaturen und reinigen sie dessen Wasserstrahldüsen, die möglicherweise durch Essensreste verstopft sind.
3. Reinigen sie die Außenfläche des Gerätes mithilfe eines feuchten Tuches. Vermeiden sie
4. bei der Reinigung ätzende Spülmittel, harte Bürsten und andere schädliche Mittel.
5. Reinigen sie die Wärmer des Gerätes einmal in der Woche mithilfe von Entkalkmittel.
6. Entfernen sie die vorderen Filter der Pumpe und reinigen sie diese regelmäßig.
7. Falls sie das Gerät für einen längeren Zeitraum nicht benutzen werden, sollten sie alle Oberflächen mit einer dünnen Vaselineschicht bedecken.
8. Informieren sie unverzüglich den Kundendienst beim Erscheinen von gefährlichem Befund am Gerät. Vermeiden sie den Eingriff von nicht beauftragten Personen am Gerät.
9. Das Kalzium und Magnesium im Wasser könnte nach einer bestimmten Gebrauchszeit, je nach Härte des Wassers, an der Innenfläche des Tankes, am Heizkessel und Innenfläche der Rohre zu Steinbildung führen, welches die Leistung der Spülmaschine erheblich verschlechtert. Aus diesem Grund sollte ein qualifizierter Techniker die gebildeten Steine entfernen.
10. Die Reinigung des Heizkessels sollte durch Entleerung des Wassers im Heizkessel und in der Pumpe von autorisierten Personen durchgeführt werden.

11. Falls bei längerer Nichtbetätigung der Spülmaschine eine Frostgefahr vorhanden ist, sollten sie das Wasser im Heizkessel und Spülpumpe ausleeren.
12. Informieren sie unverzüglich den Kundendienst beim Erscheinen von gefährlichem Befund am Gerät. Vermeiden sie den Eingriff von nicht beauftragten Personen am Gerät.

11. Kindersicherheit

Die Benutzung dieses Gerätes von Kindern unter 8 Jahren oder von Personen, deren physische, sinnliche oder geistliche Fähigkeiten oder Erfahrungen mangelhaft sind über Unkenntnis verfügen (Behinderte Personen) ohne Aufsicht des Nutzers ist gefährlich und verboten.

MÖGLICHE PROBLEME - GRÜNDE – LÖSUNGEN

PROBLEM	GRUND	LÖSUNG
1-Geschirr ist nicht sauber	<ul style="list-style-type: none"> -Die Spülarme könnten verklemmt sein. -Die Spülwasserstrahlen könnten verstopft sein. -Die Abspülwasserstrahlen könnten verstopft sein. -Das Spülmittelkonzentrat könnte unzureichend oder zu viel sein. -Das Filter könnte verstopft sein. -Die Spülzeit könnte unzureichend sein. 	<ul style="list-style-type: none"> -Überprüfen sie, ob das Geschirr das Kreisen der Spülarme verhindert. - Trennen sie die Spülarme und reinigen sie die Wasserstrahllöcher. -Trennen sie die Abspülarme und reinigen sie diese Wasserstrahllöcher. - Überprüfen sie die Härte des Wassers. - Überprüfen sie die Menge des Spülmittels. - Trennen die den Filter und reinigen sie ihn. - Wählen sie ein längeres Spülprogramm od wiederholen sie die Spülung.
2-Geschirr wird beschädigt.	<ul style="list-style-type: none"> -Die geeignete Kiste wurde nicht verwendet. -Zu viel Geschirr wurde möglicherweise eingeräumt. 	<ul style="list-style-type: none"> - Achten sie auf ihre Kistenwahl. - Halten sie sich an die Kapazität Vorgaben.
3-Gerät nimmt kein Wasser ein.	<ul style="list-style-type: none"> -das Wassereingangsventil ist möglicherweise zu. -Der Deckel ist möglicherweise nicht richtig zugemacht worden. -Das Magnetventil ist möglicherweise beschädigt. 	<ul style="list-style-type: none"> -Kontrollieren sie es/Öffnen sie es. -Kontrollieren sie es/Schließen sie es. - Informieren sie den Kundendienst.
4-Gerät nimmt dauernd Wasser ein.	<ul style="list-style-type: none"> -Der Druckschalter könnte defekt sein. -Der Druckschalter-Schlauch könnte Luft eingenommen haben. 	<ul style="list-style-type: none"> - Informieren sie den Kundendienst. -Entleeren sie das Wasser im Tank und schalten sie das Gerät erneut ein.
5-Gerät Körper verrostet.	<ul style="list-style-type: none"> -Ungeeignete Chemikalien wurden verwendet. 	<ul style="list-style-type: none"> -Reinigen sie das Gerät nach den Vorgaben der Gebrauchsanweisung.

BYM052 Störungscode:

In Störungsfällen schaltet das Gerät in den AUS-Zustand um und auf dem Bildschirm erscheint die verbundene Fehlercode. (Wie unten zu sehen ist)



	ERLEUTERUNG	ERKENNUNG
ER 01	KEIN WASSER-Störung	Der Tank-Druckschalter nimmt den Wasserstand 10 Minuten lang nicht wahr, wenn er seine Lage nicht wechselt. (wenn während der Wasseraufnahme dem 9. Eingang 10 Minuten lang kein Signal gelangt)
ER 02	Boiler NTC-Störung	Sensor Kurzschluss oder offener Stromkreis
ER 03	Tank NTC-Störung	Sensor Kurzschluss oder offener Stromkreis
ER 04	Heizkessel-Störung	Im Falle von fehlendem Temperaturanstieg von mindestens 5 °C (41°F) in einer Zeitspanne von 10 Minuten. (Die Kesselleistung Nr. 11, also der K2 Kontakt ist kontinuierlich und mindestens 10 Minuten lang im Betriebszustand zu überprüfen.)
ER 05	Tankheizung-Störung	Im Falle von fehlendem Temperaturanstieg von mindestens 5 °C (°F) in einer Zeitspanne von 15 Minuten des Tanks. (Die Kesselleistung Nr. 10, also der K3 Kontakt ist kontinuierlich und mindestens 15 Minuten lang im Betriebszustand zu überprüfen.)
ER 06	Störung der Thermorelais oder Power-Box	Im Falle von fehlender Energie im Thermorelaisausgang der Waschpumpe. (Wenn keine Energie an den 16. Eingang der elektronischen Karte gelangt.)

- Wenn die Sensor- und Thermostörungen behoben werden, erlischt der Störungscode automatisch.
- Für die Löschung der sonstigen StörungsCodes betätigen sie bitte die ON/OFF Taste.

ESP

1. DESCRIPCIÓN

- Las instrucciones en este manual contienen información sobre la instalación, operación, mantenimiento y limpieza de la máquina. Por esta razón, mantenerlo en un lugar de fácil acceso el técnico o el usuario.
- La instalación de la máquina por una persona con experiencia en este campo deber ser de acuerdo con las instrucciones del fabricante.
- Las conexiones de electricidad y agua deben estar de acuerdo con los valores indicados en las “especificaciones técnicas”.
- La longevidad y el funcionamiento correcto de la máquina depende del cuidado continuo, funcionamiento absolutamente correcto, mantenimiento periódico y procesos de cumplimiento de servicios.
- El fabricante no acepta ninguna responsabilidad en cuanto a cualquier transacción realizada sin antes cumplir con el manual de instrucciones, el mantenimiento o intervenciones técnicas que no se llevan a cabo por técnicos cualificados, los hubs adicionales o dispositivos conectados a la máquina debido a los daños indirectos causados a las personas o propiedades.

2. INSTRUCCIONES DE INSTALACIÓN

- Maneje la ubicación de instalación del dispositivo y desembalalo.
- Compruebe que el dispositivo está en un estado saludable. En el caso de un dañado

informe inmediatamente a su distribuidor; si teine dudas no opere el dispositivo sin un control especializado. Retire el dispositivo de raspado nylon protector. Si detecte residuos de adhesivo sobre la superficie, limpie con un disolvente adecuado. (Por ejemplo; Henkel-Helios)

- Reubicar el dispositivo cerca de una conexión de agua y salida de agua residual, si es posible.

3. CONEXIÓNDE AGUA

- Conecte el dispositivo a la red de agua normal. Sin embargo es posible conectarlo a la entrada de agua caliente con el fin de conservar la energía.
- Realice la conexión entre el dispositivo y el grifo con una manguera flexible.
- Con el fin de operar de manera eficiente el dispositivo, la dureza de la agua entrada debe ser 7 Fr, y la presión debe ser 2bares al mínimo y 4 bares al máximo.
- Para su seguridad, debe cerrar el grifo de entrada de agua al final del programa de lavado.



AVISO:

Para el equipo del modelo base, el tubo de descarga debe estar conectado a un drenaje que tiene una altura de 50 mm desde el suelo, y

para aparecchature con bomba de desagüe debe estar conectado a un drenaje que tiene una altura máxima desde el suelo de 700 mm. para asegurar un buen flujo de agua.

6. Para operación de más larga duración y eficiente del dispositivo, conectar un aparato descalcificador a la entrada de agua.
7. No utilice la manguera de entrada agua vieja o usada con el nuevo producto.

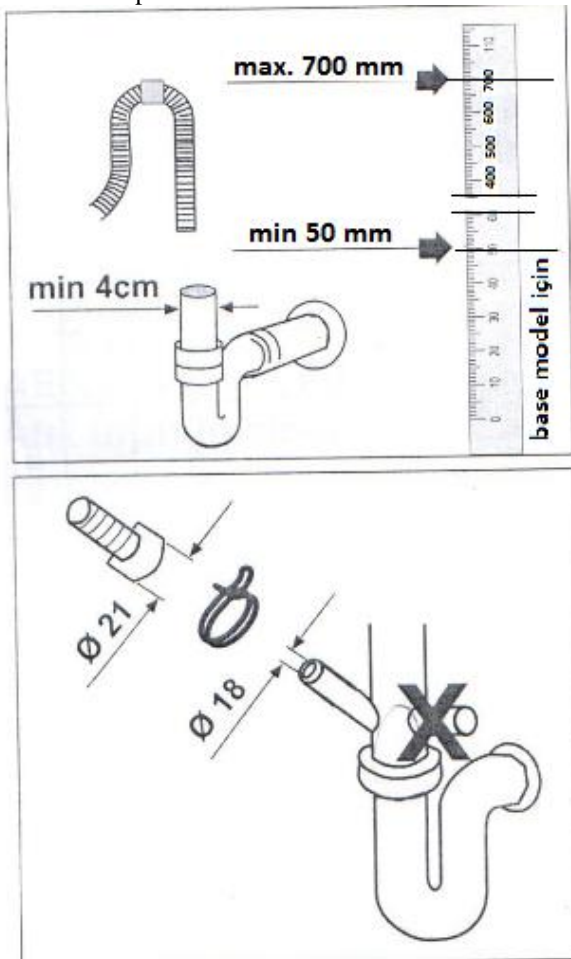

AVISO:

No hacer conexiones con cables de extensión o enchufes múltiples. Un cable de alimentación dañado debe ser cambiado por el de servicio autorizado.

- Nuestra empresa es responsable de cualquier daño que pueda ocurrir en el caso de su uso con una puesta a tierra que es incompatible con las normativas locales.

4. CONEXIÓN ELÉCTRICA

1. La instalación y la conexión eléctrica del dispositivo debe ser realizado por técnicos especializados.
2. El dispositivo debe ser conectado a una red adecuado conforme a las bormas de instalación eléctrica DIN VDE 0100.

3. Para la línea de conexión eléctrica, debe ser utilizado el cable de calidad H07 RN-F y con sección $3 \times 2,5 \text{ mm}^2$.
4. El dispositivo debe ser conectado a un interruptor principal (distancia de contacto 3mm o más) y un aislador con fusible.
5. La tolerancia de tensión no debe sobrepasar $\pm 10\%$.
6. Debe estar puesto un fusible max. 25 A en la línea de suministro del dispositivo.
7. Le recomendamos utilizar un relé diferencial 30 mA en la conexión eléctrica.
8. El aparato debe estar conectado a la tierra. Para esto, debe ser considerado el art. 540 de DIN VDE. El tornillo de puesta a tierra se

indica con el rótulo "  " en la parte inferior izquierda.

5. INSTRUCCIONES PARA EL USUARIO

9. La máquina es diseñado específicamente para lavar bandejas, platos, vasos, tazas, cubiertos etc. en cajones, para todo tipo de empresas de tamaño medio y las cafeterías.
10. La máquina debe ser usado por un personal constantemente dedicado a esta labor.
11. La máquina tiene la capacidad para lavar platos de dimensión max. 320mm, vasos con 280mm de altura y otros objetos.
12. Para obtener resultados óptimos, el agua es un factor importante. Por esta razón, si la dureza del agua sobrepasa a 12 Fr, se recomienda utilizar "ablandador de agua".
13. Para obtener una buena calidad de lavado, pre-lavar los platos antes de poner en la máquina.

De lo contrario, las partículas de comida que quedan en sus platos, cáscaras de limón, palillo de dientes, etc. limpieza pueden obstruir y dañar la tubería de salida y causar mala calidad de lavado.

14. Se utilizan dos tipos de productos químicos en la máquina. Estos son el detergente para lavado y el pulidor. El detergente debe ser de tipo industrial (polvo o líquido) y no de espuma. Siga el fabricante para los valores determinados en cuanto a la cantidad de detergente a utilizar. (La cantidad de detergente pueber variar debido a la dureza del agua.)
15. Como accesorio estándar, se encuentra una casilla de platos y una casilla de vasos de tamaños 500x500 mm.
16. Selecciona la casilla de vajilla y cargalo con las capacidades indicadas en la tabla. No funcionar la máquina antes de llenar completamente, con el fin de ahorrar detergente.

17. Asegúrese de lavar los platos son durable y adecuado para que sean lavado en la lavavajillas.
18. Nunca cambie la ubicación de la máquina mientras está funcionando.
19. Asegúrese de que la válvula de entrada de agua está abierta antes de arrancar la máquina.
20. Se recomienda la limpieza periódica de las partes internas de la máquina.
21. Para lograr sanos y buenos resultados en los platos limpiados, se debe seguir las reglas básicas siguientes:







- * Siga las indicaciones del fabricante en cuanto al dosis de detergente según la dureza del agua.
- * El agua de lavado deber ser reformado por lo menos 3 veces al día o y cuando las propiedades de limpieza del agua se pierden debido a las partículas de suciedad. El lavado que se hace con el agua sucio causa residuos de detergente, pulidor y energía, así como mal calidad de lavado.
- * No secar los platos limpios con toalla sucia.
- * No ubicar platos limpios sobre toalla porosa o otras materiales.
- * Utilizar materiales desechables o preferentemente sistema de bandejas.
- * La limpieza permanente de los estantes en que se pone todos los platos, se hace con los detergentes y desinfectantes presentes en el mercado.





NOTA: La elección del detergente es el factor determinante para el buen resultado, el mantenimiento y la longevidad de la máquina. Por esto, no utilice productos abrasivos o corrosivos y contaminantes que no superan la cantidad recomendada de detergente recomendada.

6. USO DE LA MÁQUINA

6.1- Funcionamiento

La máquina se ejecuta con el botón "On". Pulsando el botón de programa de lavado, se elige (menos, mediano, pesado). Se pone la bandeja adentro y se cierre la puerta. Se pulsa el botón START/PAUSE. Una vez terminado el programa, suena un pitido. Para parar la máquina durante el programa, pulsar el botón START/PAUSE. Para cancelae el programa mantenga pulsando el botón START/PAUSE.

	Tecla ON	(OFF pulsando 2 seg) Rojo durante Stand-by, verde cuando activo
	START <-> PAUSE (2 seg STOP)	Verde cuando activo, parpadea en pausa
	Indicador temperatura tanque	Indicador rojo de temperatura de dígitos . Cuando la calefacción está activado, se parpadea un punto en la esquina inferior derecha
	LED listo	Rojo cuando están listas las temperaturas del boiler y tanque
	Botón menos	se ilumina en rojo cuando se selecciona
	Botón sucio	se ilumina en rojo cuando se selecciona

	Botón muy sucio	se ilumina en rojo cuando se selecciona
	Temperatura Boiler	Indicador rojo de temperatura de dígitos . Cuando la calefacción está activado, se parpadea un punto en la esquina inferior derecha
	LED enjuague	Se ilumina rojo durante enjuague, parpadea al obtener el agua
	Botón descarga	Se ilumina rojo durante la descarga manual o automática
	El trabajo ECOMOD está configurado en 90 minutos por defecto. Después de 90 minutos, se protege y se desactiva. El área donde se ve la temperatura de la caldera se eleva a 85 ° C. El rango de operación de ECOMOD se puede ajustar entre 0-120 minutos en la sección de parámetros de fábrica.	se ilumina en rojo cuando se selecciona

NOTA: Para un resultado ideal, la caldera será 85°C, el tanque alcanzará a 55°C y se debe esperar que el led ready está encendido.

NOTA: USA para un resultado ideal, la caldera será 185°F, el tanque alcanzará a 158°F se debe esperar que el led ready está encendido.

- * 1 Tecla ON (puslar 2 segundos para OFF)
Rojo al modo Stand-by, verde al modo On.
- * 2 START <-> PAUSE (2 segundos para STOP)
Verde durante función, parpadea durante la pausa.
- * 3 Indicador de Temperatura de Tanque
Rojo doble dígitos
- * 4 LED de listo
Se enciende rojo cuando las temperaturas Caldera y Tanque están listas.
- * 5 Se enciende rojo cuando seleccionado botón de menos sucio
- * 6 Se enciende rojo cuando seleccionado botón de sucio
- * 7 Se enciende rojo cuando seleccionado botón de muy sucio
- * 8 Led de enjuague
Se enciende rojo al modo de enjuague
- * 9 Temperatura Caldera
Rojo doble dígitos
- * 10 Botón de evacuación
Se enciende rojo cuando seleccionado evacuación manual o automático
- *

* ON

* SUMINISTRO DE AGUA Llenar el agua con las válvulas Y1+M2. Al ver el P1-interruptor de presión, la caldera y el tanque están llenos. (6lt.)

* CALNTAMIENTO Antes la caldera y a continuación el tanque se calientan.

* LISTO Al llegar a la temperatura adecuada la caldera y el tanque se permite START. Calentadores activos en el proceso de espera.

(Opción primera: Permitir a START aunque no esté listo)

* START

* LAVADO M1 Motor de lavado funcionando (Calentamiento activo)

* DESECACIÓN ~5 seg. espera (Calentamiento activo)

* ENJUAGUE Y1(Obtenido de agua) y M2 (Bomba de enjuague) funcionando + salida de PD (pulidor) activo

(Calentamiento pasivo)

* DESECACIÓN ~5 seg espera (Calentamiento activo)

* TERMINADO Hacer parpadear el led de START.

(Calentamiento activo para el siguiente lavado)

* DESCARGA MANUAL: Quitar el tapón plástico del dispositivo encendido y en modo de espera, mantener pulsado el botón de DESCARGA durante 2 segundos. El botón de descarga parpadea indicando el comienzo del proceso de

evacuación, la máquina se apagará automáticamente al terminarse (se cambia a la posición "OFF).

6.2- Uso

1. El dispositivo es diseñado especialmente para lavar platos, vasos, tazas, cubiertos, etc. en cajones, para todo tipo de empresas de tamaño medio y las cafeterías.
2. El dispositivo debe utilizado por el personal cualificado y asignado para este trabajo.
3. El dispositivo tiene 3 diferentes programas de lavado.
 - * 1-Lavado rápido (90 seg.) :Para platos menos sucios
 - * 2-Lavado medio (120 seg.) :Para platos sucios
 - * 3-Lavado largo (180 seg.) : Para platos grasientos y muy sucios
- * USA Para,
 - * 1-Lavado rápido (120 seg.) :Para platos menos sucios
 - * 2-Lavado medio (180 seg.) :Para platos sucios
 - * 3-Lavado largo (300seg.):Para platos grasientos y muy sucios
- *
 4. Para obtener una buena calidad de lavado, pre-lavar los platos antes de poner en la máquina. De lo contrario, las partículas de comida que quedan en sus platos, cáscaras de limón, palillo de dientes, etc. limpieza pueden obstruir y dañar la tubería de salida y causar mala calidad de lavado.
 5. Es posible integrar un sistema de lavado con la instalación de unidades como encimera con lavabo de basura, unidad de sacudida, y encimera de salida al dispositivo.
 6. Se utilizan detergente de en polvo o de líquido sin espuma para lavado. La cantidad se indica por el fabricante de detergente. Además la cantidad de pulidor que se va a ser usado en la máquina se indica por el fabricante. Las unidades de detergente y pulidor también son producidos por los fabricantes.
 7. Seleccionar el programa adecuado para el tipo y/o suciedad de los platos.
 8. Como accesorio estándar, se encuentra una casilla de platos, una casilla de vasos y una casilla de cubiertos de tamaños 500x500 mm.
 9. Selecciona la casilla de vajilla y cargalo con las capacidades indicadas en la tabla. No funcionar la máquina antes de llenar completamente, con el fin de ahorrar detergente.
 10. Nunca cambie la ubicación de la máquina mientras está funcionando.
 11. Asegúrese de que la válvula de entrada de agua está abierta antes de arrancar la máquina.

¡¡¡CUIDADO!!!

NUNCA PONGA LAS MANOS DESNUDAS EN EL AGUA DE LAVADO. USA GUANTES DE PROTECCIÓN EN CASO. NO SE TOQUE LOS OJOS CON EL AGUA DETERGENTE.

7. CIERRE

1. Para cerrar el dispositivo mantenga pulsado el botón ON/OFF durante unos 2 segundos.
2. Poner el interruptor al modo "0".
3. Sacar el producto lavado tirando la tapa hacia arriba y cierre la tapa.
4. Cierre el válvula de entrada de agua.

7. PRECAUCIONES DE SEGURIDAD

5. Si se tire la tapa cuando el dispositivo está funcionando, o si la tapa no está cerrado correctamente al ejecutar la máquina, el funcionamiento se para. El dispositivo sigue funcionando al cerrar la tapa de la manera correcta.



AVISO: Si se detecta algún daño en el cable de entrada energía del dispositivo, o fugas de agua en la manguera de desagüe, el dispositivo debe estar desconectado y llamar el servicio.

9. MANTENIMIENTO DIARIO

1. El agua de lavado deber ser reformado por lo menos dos veces al día o y cuando las propiedades de limpieza del agua se pierden debido a las partículas de suciedad. El lavado que se hace con el agua sucio causa residuos de detergente, pulidor y energía, así como mal calidad de lavado.
2. Desconectar el interruptor del dispositivo antes de empezar las actividades de mantenimiento.
3. Cuidar que los residuos no ocluyen la salida de agua residual.
4. Asegúrese de que los brazos de lavar y enjuagar son capaz de girar libremente. Verifique los chorros y si están obstruidos, límpielos con una agujero delgado.
5. Una vez terminado el lavado del dispositivo, deje la tapa abierta.

AVISO: No limpiar el dispositivo con agua directo o de alta presión para evitar daños en los sistemas eléctricos.

10. MANTENIMIENTO PERIÓDICO (• cada 2-3 días)

1. Desconectar el interruptor del dispositivo antes de empezar las actividades de mantenimiento.
 2. Como se describe en la figura 1, desmonte las boquillas de los chorros y limpie las sustancias que pueden causar obstrucciones.
 3. Limpie las superficies exteriores del equipo con un paño humedecido en agua jabonosa. No utilice materiales que puedan rayar las superficies, tales como detergentes abrasivos

- o cepillos de alambre para limpiar la superficie del aparato.
4. Limpie los calentadores del dispositivo con un descalcificador una vez a la semana.
 5. Saque y limpie el filtro al frente de la bomba en ciertos períodos.
 6. Si no se va a utilizar el dispositivo durante mucho tiempo, los superficies deben estar recubiertas con una capa delgada de vaselina.
 7. En algún caso peligroso en cuanto a la máquina, avisar el servicio técnico. No permita la intervención de las personas incapaces.
 8. Dependiendo a la dureza del agua, después de un cierto tiempo de funcionamiento, el calcio y el magnesio en el agua pueden causar formaciones de incrustación de caldera, dentro de la tubería y las superficies internas que afectan el rendimiento del dispositivo. Por lo tanto, debe ser realizado periódicamente el proceso de limpieza de incrustación de la caldera.
 9. El mantenimiento de la caldera, y la limpieza de la bomba deben ser realizado por el personal calificado periódicamente.

10. En peligro de las heladas cuando la máquina no está en funcionamiento desde hace mucho tiempo, deben ser evacuados la bomba de lavado y la caldera.

11. En algún caso peligroso en cuanto a la máquina, avisar el servicio técnico. No permita la intervención de las personas incapaces.

11. Seguridad Infantil

Este dispositivo es peligroso y prohibido de ser usado por niños menores de 8 años de edad y por personas que tienen una falta de capacidades físicas, sensoriales o mentales o de la experiencia y conocimiento (discapacidad) sin supervisión del usuario. Es peligroso dejar que los niños juegan con el dispositivo. Limpieza y manutención no deben ser llevados a cabo por niños sin la supervisión del usuario.

POSIBLES PROBLEMAS – CAUSAS - SOLUCIONES

PROBLEMA	CAUSA	SOLUCIÓN
1-La vajilla no está limpia.	-Los brazos de lavado están atrapados. -Chorros limpiadores obstruidos. - Chorros de enjuague bloqueados. -Concentración de detergente es demasiado alta o insuficiente. -Filtros obstruidos. -Tiempo insuficiente para lavar.	-Asegúrese de que la vajilla no bloquea la rotación de los brazos. - Desmontar el brazo de lavado y limpiar los chorros. - Desmontar el brazo de enjuague y limpiar los chorros. - Comprobar la dureza del agua. - Comprobar la cantidad de detergente. - Desmontar y limpiar el filtro. - Seleccionar un período de lavado más largo o repetir el mismo período.
2-Los platos rompen.	-No se utiliza la casilla correspondiente. -Sobrecargado.	-Tenga en cuenta la selección de casilla. -Respetar la capacidad.
3-El dispositivo no recibe agua.	-La válvula de entrada de agua cerrada. -Tapa no cerrada completamente. -La válvula solenoide rota.	-Comprobar /Abrir. -Comprobar /Cerrar. -Avisar el servicio técnico.
4-El dispositivo recibe agua continuamente.	-El interruptor de presión defectuoso. -La manguera del interruptor de presión tiene aire adentro.	-Avisar el servicio técnico. -Evacuar el agua del tanque y ejecutar la máquina de nuevo.
5-El cuerpo del dispositivo se está oxidando.	-Se han utilizado limpiadores químicos no adecuados.	- Limpiar el dispositivo según el manual de usuario.

Códigos de Falla BYM052:

En caso de falla, el dispositivo se pone en estado OFF (Apagado) y se visualiza en la pantalla el código de falla correspondiente. (Como se ilustra a continuación)



	DESCRIPCIÓN	DETECCIÓN
ER 01	Advetencia de NO HAY AGUA	Si el presostato del depósito no detecta el nivel de agua durante 10 minutos, si no se cambia la posición. (Cuando la máquina está en estado de carga de agua, si no llega señal a la entrada número 9 durante 10 minutos)
ER 02	Advetencia de NTC Caldera	El sensor está en cortocircuito o circuito abierto
ER 03	Advetencia de NTC Depósito	El sensor está en cortocircuito o circuito abierto
ER 04	Advetencia de CALENTADOR de Caldera	Cuando no se puede lograr un aumento de temperatura mínimo de 5 °C(41°F) durante 10 minutos en la caldera. (Durante mínimo 10 minutos se verificará el estado de funcionamiento de la salida de la caldera número 11, es decir, el contactor K2.)
ER 05	Advetencia de CALENTADOR de Depósito	Cuando no se puede lograr un aumento de temperatura mínimo de 5 °C (41°F) durante 15 minutos en el depósito. (Durante mínimo 15 minutos se verificará el estado de funcionamiento de la salida de la caldera número 10, es decir, el contactor K3.)
ER 06	Advetencia de Relé Térmico o Power-box	Cuando no hay alimentación en la salida del relé térmico de la bomba de lavado. (Cuando no se recibe alimentación en la entrada número 16 de la tarjeta electrónica)

- Cuando se resuelven las fallas de los Sensores y Térmicos, automáticamente se elimina el código de falla.
- Para eliminar los demás códigos de falla, pulse el botón de ON/OFF.

FR

1.DESCRPTION

- Les instructions dans ce mode d'emploi contiennent des remarques importantes concernant le montage fiable, l'usage, le nettoyage et l'entretien de la machine. C'est pourquoi veuillez garder le mode d'emploi dans un lieu aisément accessible à l'utilisateur ou au technicien.
- Le montage de la machine doit être fait par un expert en la matière en suivant les instructions du fabricant.
- Les raccordements à l'électricité et à l'eau doivent être faits conformément aux valeurs indiquées au tableau « Les Caractéristiques Techniques ».
- Le fait que votre machine fonctionne correctement et qu'elle garde sa longévité dépendent de l'utilisation propre et de l'exécution des opérations d'entretien périodique et de service, ainsi que de soin que vous apporterez à la machine.

- Le fabricant décline toute la responsabilité en cas d'une mauvaise utilisation, des opérations techniques et d'entretien, faites par quelqu'un d'autre que des techniciens agréés, des blessures ou des dégâts dus aux réservoirs ou les appareils supplémentaires branchés à la machine.

2.NOTICE D'INSTALLATION

- Mettez l'appareil en place d'installation et déballez-le.
- Vérifiez que l'appareil soit en bon état. Si l'appareil est endommagé, adressez-vous à votre vendeur. En cas de doute, ne mettez en service votre appareil sans faire contrôler l'installation par un professionnel.
- Ôtez l'emballage protecteur de l'appareil. S'il reste des résidus d'adhésif sur la surface, nettoyez-les avec du solvant approprié (par exemple: Henkel-Helios).

- Placez l'appareil, si possible, à proximité du raccordement d'eau et de la sortie d'eau sale.

3.RACCORDEMENT À L'EAU

- Raccordez votre appareil à l'eau de distribution cependant, si possible, vous pourriez également le raccorder à l'entrée d'eau chaude pour économiser de l'électricité.
- Faites le branchement entre l'appareil et le robinet par le tuyau flexible fourni avec l'appareil.
- Afin que l'appareil puisse fonctionner de manière efficace, il faut que l'eau d'entrée ait une dureté de 7 Fr et au moins une pression de 2 bar au minimum et 4 bar au maximum.
- Fermez le robinet de l'entrée d'eau pour votre sécurité après chaque programme de lavage.



AVERTISSEMENT :

8. **Tuyau de vidange doit être connecté à un canalisation à la hauteur de 50 mm du sol pour les appareils de modèle de base et au max. 700 mm du sol pour les appareils qui se consiste d'un pompe pour maintenir un courant d'eau fiable.**

Afin que votre appareil puisse garder sa longévité et fonctionner plus efficacement, montez un adoucisseur à l'entrée d'eau pour éliminer le calcaire, sinon les dépôts de calcaire accumulés dans la chaudière et les parois intérieures des tuyaux empêcheront l'appareil de fonctionner correctement.

N'utilisez jamais de tuyaux d'alimentation usés ou déjà utilisés.

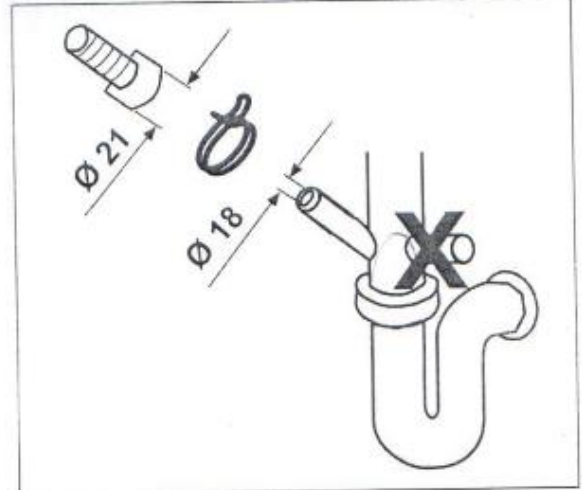
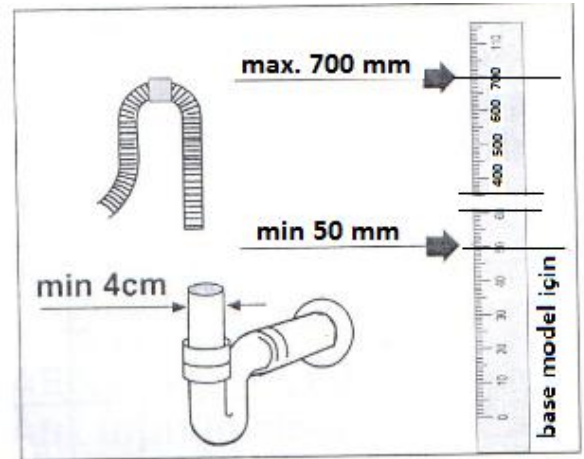

AVERTISSEMENT :

- Ne faite jamais de connexion avec une rallonge électrique ou de prises multiples. Le câble d'alimentation endommagé doit être changé par le service autorisé.
- Notre entreprise n'est pas responsable de tout dommage qui peut survenir sans mise à la terre non adapté aux règlements locaux.

4.RACCORDEMENT À L'ÉLECTRICITÉ

- L'installation de l'appareil et le raccordement à l'électricité doivent être faits conformément aux standards par des techniciens agréés.
- L'appareil doit être branché à un réseau électrique conforme aux normes d'installation électrique DIN VDE 0100.
- Il faut utiliser un câble ayant la section 3 x 2,5 mm² et de type H07 RN-F pour la ligne d'interconnexion électrique.
- L'appareil doit être branché à un interrupteur principal (l'intervalle de coupure est égale à 3 mm ou supérieur à ceci) et à un isolateur de coupe-circuit.
- La tolérance de tension d'alimentation ne doit pas dépasser ± % 10.
- Il doit interposer un fusible de 25A au maximum dans la ligne d'alimentation.
- Il est recommandé d'utiliser un dispositif de courant différentiel résiduel de 30 mA.

- L'appareil doit être absolument mis à la terre. Pour ce faire, il faut considérer l'article 540 de la norme DIN VDE 0100. La vis de la mise à la terre est signalée par le symbole de "  " dans la partie inférieure gauche.

5. NOTICE D'UTILISATEUR

- Cet appareil est destiné à être utilisé aux entreprises moyennes et tous autres établissements de type cafétéria, qui fournissent un service de traiteur, pour laver de la vaisselle telle que des plateaux, des assiettes, des verres, des tasses et des couverts dans les paniers particulièrement conçus pour ça.
- La machine doit être utilisée par du personnel habilité désigné pour ce travail.
- La machine possède le caractéristique de laver des assiettes de diamètre de 320 mm, les verres de hauteur de 280 mm et les autres ustensiles de cuisine.
- Pour obtenir de bons résultats de lavage, la qualité de l'eau se présente comme un facteur important. C'est pourquoi il est recommandé d'utiliser un «adoucisseur d'eau» si la dureté de l'eau dépasse 12 Fr.
- Pour obtenir un bon résultat de lavage, passez les vaisselles sous l'eau avant de les ranger dans le lave-vaisselle. Autrement, les choses telles que des restes alimentaires, des pelures de citron, des
- Vérifiez l'ouverture de vanne d'entrée d'eau avant de mettre en marche la machine.
- Il est recommandé de nettoyer périodiquement les composants intérieurs de la machine.
- Pour pouvoir atteindre les résultats optimums et hygiéniques dans les vaisselles lavées, il faut suivre des règles générales ci-dessous:
 - * Pour le dosage du détergent, suivez en fonction de l'adoucisseur d'eau les indications du fabricant.
 - * L'eau de lavage doit être renouvelée quand l'eau se salit dû aux particules sales ou au moins 3 fois par jour. Le lavage effectué par l'eau sale entrainera un gaspillage du détergent, du produit de rinçage et de l'électricité, ainsi qu'un mauvais lavage.
 - * N'essayez pas les vaisselles lavées avec un torchon sale.
 - * Ne placez pas les vaisselles nettoyées sur les torchons ou tissus de type poreux.



cure-dents pourraient obturer le tuyau de sortie et endommager la qualité de lavage.









- On utilise deux types de produits chimiques pour la machine. Ce sont des détergents de lavage et des produits de rinçage. Le détergent à utiliser doit être de type industriel (en poudre ou liquide) et sans mousse. Pour la quantité à utiliser, veuillez consulter les mesures fixées par le fabricant du détergent. (La quantité pourrait varier selon l'adoucisseur d'eau).
- La machine présente comme des composants standards un panier des assiettes et un panier des verres de dimension de 500x500 mm.
- Choisissez le panier correspondant selon le type de vaisselle et remplissez-le suivant les valeurs de capacité indiquées au tableau. Pour économiser du détergent et de l'énergie électrique, ne faites pas fonctionner la machine sans la charger complètement.
- Veillez à ce que des vaisselles à laver soient résistants au lave-vaisselle.
- Ne déplacez jamais la machine en état de fonctionnement.

* Utilisez des matériaux à usage unique ou de préférence un égouttoir à vaisselle.

* Faites du nettoyage continu des étagères sur lesquelles vous mettez en place toutes les vaisselles, par des détergents particuliers et des produits désinfectants disponibles dans le commerce.

REMARQUE : Le choix de détergent est un facteur déterminant au niveau de l'obtention d'un bon résultat de lavage, de la protection de la machine et de sa durée de vie. Donc, il est recommandé de vous n'utiliser des produits abrasifs et polluants, ainsi que de vous ne dépasser la dose conseillée.

	Bouton ON	(OFF après avoir appuyé de 2 sec) Rouge s'allume au Stand-by, vert lorsqu'il est ouvert
	START <-> PAUSE (2 sec STOP)	Vert s'allume en marche, s'allume et s'éteint en pause

	Indicateur de Température du Tank	Indicateur de chaleur de digit rouge. S'allume et s'éteint comme un point en bas et à droite lorsque le chauffage est actif
	Led Prêt	Rouge va s'allumer lorsque les températures de Chaudière et Tank sont prêts
	Bouton moins sale	Rouge va s'allumer lorsqu'il est choisi
	Bouton sale	Rouge va s'allumer lorsqu'il est choisi
	Bouton très sale	Rouge va s'allumer lorsqu'il est choisi
	Température de chaudière	Indicateur de chaleur de digit rouge. S'allume et s'éteint comme un point en bas et à droite lorsque le chauffage est actif
	Led de rinçage	Rouge s'allume lors de rinçage, s'allume et s'éteint le moment de prise d'eau
	Bouton de décharge	Rouge s'allume lors de la décharge manuelle ou automatique
	Le travail ECOMOD est défini sur 90 minutes par défaut. Au bout de 90 minutes, il se protège et se désactive. La zone où la température de la chaudière est vue s'élève à 85 °C. La plage de fonctionnement de l'ECOMOD peut être réglée entre 0 et 120 minutes dans la section des paramètres d'usine.	Rouge va s'allumer lorsqu'il est choisi

6.UTILISATION DE LA MACHINE

6.1- La mise en marche

Elle se met en marche par la touche ON. On sélectionne le programme en appuyant sur la touche du programme de lavage (court, intermédiaire et intensif). On ferme la porte de la machine après disposer la cassette dans le lave-vaisselle. On appuie sur le bouton de START/PAUSE. À la fin du programme de lavage, elle fait entendre un signal sonore. Pour mettre en pause la machine pendant le fonctionnement, appuyez sur le bouton de

START/PAUSE. L'annulation du lavage s'effectue en maintenant le bouton de START/PAUSE enfoncé.

REMARQUE : Pour un lavage idéal, il faut attendre que la température atteigne 85°C pour la chaudière; 55°C pour la cuve et que le voyant Prêt s'allume.

REMARQUE : USA Pour un lavage idéal, il faut attendre que la température atteigne 185°C pour la chaudière; 158°F pour la cuve et que le voyant Prêt s'allume.

- * 1 Touche ON (OFF si elle est maintenue enfoncée pendant 2 sec.) La couleur rouge s'allumera lorsqu'elle est en attente et le vert en fonctionnement.
- * 2 START <-> PAUSE (STOP si elle est maintenue enfoncée pendant 2 sec.)
En état de fonctionnement le vert s'allumera et en état de pause il se clignotera.
- * 3 Indicateur de température de la cuve
À deux chiffres rouges
- * 4 Voyant Prêt
Il s'allumera rouge lorsque la température de la cuve et la chaudière sont prêtes.
- * 5 Bouton «Peu sale»
Il s'allumera rouge en état sélectionné
- * 6 Bouton «Sale»
Il s'allumera rouge en état sélectionné
- * 7 Bouton «Très sale»
Il s'allumera rouge en état sélectionné
- * 8 Voyant «Rinçage»
Il s'allumera rouge pendant le rinçage
- * 9 Température de la chaudière
À deux chiffres rouges
- * 10 Bouton d'évacuation
Manuelle ou il s'allumera rouge en état de vidange automatique
- * ON
- * ADMISSION D'EAU L'admission d'eau par la valve de Y1+M2. Lorsqu'on voit P1-pressostat, la chaudière et la cuve deviennent chargées (6 lt).
- * CHAUFFAGE On chauffe premièrement la chaudière et après on chauffe la cuve
- * PRÊT Dès que la chaudière et la cuve atteignent la température nécessaire, il sera possible de passer au mode START.
Les chaudières sont actives en période d'attente. (En option: Passage au mode START sans attendre que les réchauffeurs soient prêts)
- * START
- * LAVAGE M1 Le moteur de lavage fonctionne
(Le mode chauffage est actif)
- * DRAINAGE L'attente pendant ~5 sec.
(Le mode chauffage est actif)
- * RINÇAGE Y1 (L'admission d'eau) et M2 (la pompe de rinçage) fonctionneront + la sortie de PD (Produit de rinçage) sera active
(Les chaudières sont passives)
- * DRAINAGE L'attente pendant ~5 sec.
(Le mode chauffage est actif)
- * TERMINÉ Le voyant START se clignotera.
(Le mode chauffage est actif pour le lavage suivant)
EVACUATION MANUELLE: Lorsque la machine est ouverte and au mode d'attente,

enlever le bouchon plastique dedans et tener appuyer le bouton d'EVACUATION pour 2 sec. Le bouton de décharge s'allume et s'éteint montrant le commencement de l'opération, lorsque l'opération se termine la machine se ferme automatiquement. (passe au mode OFF)

6.2- L'utilisation

- Cet appareil est destiné à être utilisé aux entreprises moyennes et tous autres établissements de type cafétéria, qui fournissent un service de traiteur pour laver de la vaisselle telle que des plateaux, des assiettes, des verres, des tasses et des couverts dans les paniers particulièrement conçus pour ça.
- La machine doit être utilisée par du personnel habilité désigné pour ce travail.
- L'appareil présente 3 différents programmes de lavage:
 - * 1-Lavage court (90 sec.) : Pour les vaisselles légèrement sales
 - * 2-Lavage intermédiaire (120 sec.) : Pour les vaisselles normalement sales
 - * 3-Lavage long (180 sec.) : Pour les vaisselles très sales
 - * USA Pour,
 - * 1-Lavage court (120 sec.) : Pour les vaisselles légèrement sales
 - * 2-Lavage intermédiaire (180 sec.) : Pour les vaisselles normalement sales
 - * 3-Lavage long (300 sec.) : Pour les vaisselles très sales
- Pour obtenir un bon résultat de lavage, passez les vaisselles sous l'eau avant de les ranger dans le lave-vaisselle. Autrement, les choses telles que des restes alimentaires, des pelures de citron, des cure-dents pourraient obturer le tuyau de sortie et endommager la qualité de lavage.
- En montant à l'appareil les pièces telles qu'un dispositif de raclage, un chariot de déchet, un comptoir à évier, on peut faire un système intégré de lavage.
- Utilisez des détergents liquides et sans mousse pour le lavage. La quantité à utiliser doit être déterminée par le fabricant du détergent. La quantité du produit de rinçage doit être également déterminée par l'entreprise de fabrication. En outre, on fabrique des dispositifs de remplissage pour le détergent et pour le produit de rinçage par les fabricants.
- Sélectionnez le programme le plus convenable selon le type de vaisselle et/ou son degré de salissure.
- La machine présente comme des composants standards un panier des assiettes, un panier des verres et un panier à couverts de dimension de 500x500 mm.

- Choisissez le panier correspondant selon le type de vaisselle et remplissez-le suivant les valeurs de capacité indiquées au tableau. Pour économiser détergent et de l'énergie électrique, ne faites pas fonctionner la machine sans la charger complètement.
- Ne déplacez jamais la machine en état de fonctionnement.
- Vérifiez l'ouverture de vanne d'entrée d'eau avant de mettre en marche la machine.

ATTENTION !!!

NE JAMAIS INTRODUIRE LES MAINS NUES DANS L'EAU DE LAVAGE. UTILISER DES GANTS PROTECTEURS LE CAS ÉCHÉANT. ÉVITER LE CONTACT DE L'EAU CONTENANTE DU DÉTERGENT AVEC LES YEUX.

6. ÉTEINDRE L'APPAREIL

- On éteint l'appareil en appuyant sur la touche ON/OF pendant 2 secondes.
- Mettez l'interrupteur d'alimentation en position "0".
- Après avoir soulevé le couvercle supérieur, retirez la vaisselle et remettez-le couvercle.
- Fermez la vanne d'entrée d'eau.

8. CONSIGNES DE SÉCURITÉ

- En cas de l'ouverture du couvercle pendant le déroulement ou d'une mauvaise fermeture du couvercle, le déroulement s'arrête. Dès que le couvercle s'est bien fermé, l'appareil recommence à fonctionner.

Avertissement : En cas d'un dommage au câble d'alimentation de l'énergie ou une fuite d'eau dans le cordon d'évacuation de l'appareil, il doit être arrêté immédiatement et il faut prendre contact avec le service d'assistance technique.

9. ENTRETIEN QUOTIDIEN

- L'eau de lavage doit être renouvelée quand l'eau se salit dû aux particules sales ou au moins deux fois par jour. Le lavage effectué par l'eau sale entraînera un gaspillage du détergent, du produit de rinçage et de l'électricité, ainsi qu'un mauvais lavage.
- Avant de se mettre aux activités d'entretien, coupez l'interrupteur auquel l'appareil est branché.
- Veillez à ce que les résidus alimentaires ne bouchent pas la sortie de l'eau sale.
- Vérifiez que les bras pivotants tournent sans peine. Contrôlez les jets d'eau et nettoyez les gicleurs à l'aide d'une baguette fine s'ils sont bloqués.
- Après avoir nettoyé l'appareil, laissez le couvercle ouvert.

Avertissement : Pour ne pas endommager l'équipement électrique, ne nettoyez pas

directement l'appareil avec l'eau de haute pression.

10. ENTRETIEN PÉRIODIQUE (une fois par 2 ou 3 jours)

- Ne faites jamais les opérations d'entretien lorsque l'appareil est branché au réseau électrique.
- Comme indiqué sur la figure 1, après avoir retiré les gicleurs des jets d'eau il faut nettoyer les impuretés qui pourraient les boucher.
- Nettoyez la surface extérieure de l'appareil à l'aide d'un chiffon imbibé d'une solution de savon. N'utilisez pas les matériaux tels que les détergents abrasifs, les grattoirs métalliques pendant le nettoyage de surface de l'appareil.
- Nettoyez les chaudières par un produit d'élimination du calcaire une fois par semaine.
- Nettoyez régulièrement le filtre au front de la pompe en le retirant du lave-vaisselle.
- Au cas où la machine resterait longtemps inutilisée, graissez les surfaces avec l'huile de vaseline.
- En cas d'une situation dangereuse, faites-la savoir aux techniciens agréés. Ne permettez-vous pas les interventions tentées par du personnel non-qualifié.
- À cause de sels de calcium et de magnésium présent dans l'eau, après un certain période de fonctionnement, qui varie en fonction de la dureté de l'eau, une couche de tartre peut se former sur les parois de la cuve, du réchauffeur et des conduits, ce qui risque de préjudicier au bon fonctionnement de la machine. On devra donc effectuer périodiquement un détartrage que l'on conseille de faire exécuter par des techniciens qualifiés.
- On devra faire effectuer l'entretien du réchauffeur et le nettoyage de la pompe aux techniciens qualifiés.
- En cas de formation de glace, on devra faire vider l'eau de réchauffeur et de la pompe de lavage.
- En cas d'une situation dangereuse, faites-la savoir aux techniciens agréés. Ne permettez-vous pas les interventions tentées par du personnel non-qualifié.

11. Sécurité enfant

L'utilisation de la machine par des enfants de moins de 8 ans et par des personnes handicapées mentales, physiques et sensorielles est dangereuse et interdit s'il n'ya pas de surveillance.

L'utilisation de la machine par des enfants est dangereux

L'entretien et le nettoyage de la machine est interdit pour les enfants s'il n'ya pas de surveillance

PROBLÈMES EVENTUELS - CAUSES - REMÈDES

PROBLÈME	CAUSE	REMÈDES
1-La vaisselle n'est pas propre.	-Les bras de lavage sont bloqués. -Les jets de lavage sont bouchés. -Les jets de rinçage sont bouchés. - La dose de détergent est très haute ou faible. -Le filtre est bouché. -Le cycle de lavage est court.	-Vérifiez que les vaisselles ne bloquent pas le retour des bras. - Démontez le bras de lavage et nettoyez les jets d'eau. - Démontez le bras de rinçage et nettoyez les jets d'eau. - Contrôlez la dureté de l'eau. -Contrôlez la quantité du détergent. -Retirez le filtre et lavez-le. -Sélectionnez un cycle plus long ou refaites le même cycle.
2-La vaisselle se casse.	-Le panier n'est pas adapté au type de la vaisselle. -Les paniers sont surchargés.	-Veillez au choix de panier -Respectez la capacité du panier.
3-Il n'y a pas d'arrivée d'eau.	-La vanne d'arrivée d'eau est fermée. -La porte n'est pas bien fermée. -L'électrovanne est en panne.	-Contrôlez/Ouvrez-la. -Contrôlez/Fermez-la. -Adressez-vous au service technique.
4-L'appareil prend d'eau sans arrêt.	-Le pressostat est en panne. -Il y a une accumulation d'air dans le tuyau de pressostat.	-Adressez-vous au service technique. -Videz l'eau dans la cuve et remettez en marche l'appareil.
5-On trouve des taches de rouille sur le corps de l'appareil.	-Les produits chimiques inappropriés sont utilisés.	-Nettoyez l'appareil en respectant les notices d'utilisation.

BYM052 Codes de Panne:

En cas de panne l'appareil passe à l'état OFF et le code de panne concerné apparaît sur l'écran. (Comme suivant)



	EXPLICATION	PERCEPTION
ER 01	Panne PAS D'EAU	Pendant 10 minutes le rhéostat du tank ne perçoit pas le niveau d'eau, s'il n'y a pas de changement de location. (lorsque la machine reçoit de l'eau, si le signal n'atteint pas l'entrée numéro 9 pendant 10 minutes)
ER 02	Panne de chaudière NTC	Senseur court circuit ou ouvert
ER 03	Panne Tank NTC	Senseur court circuit ou ouvert
ER 04	Panne Chaudière CHAUFFE	Lorsque une augmentation de chaleur de minimum 5°C (41°F) n'est pas assurée dans la chaudière pendant 10 minutes. (La sortie de la chaudière no.11 qui est le contacteur K2 sera contrôlée en marche au moins 10 minutes continuellement).
ER 05	Panne CHAUFFE tank	Lorsque une augmentation de chaleur de minimum 5°C (41°F) n'est pas assurée dans le tank pendant 15 minutes. (La sortie de la chaudière no.10 qui est le contacteur K3 sera contrôlée en marche au moins 15 minutes continuellement).

ER 06	Panne de Relais Thermique ou Panne Power-box	Lorsqu'il n'y a pas de l'énergie à la sortie du relais thermique de la pompe à laver. (Lorsque l'énergie n'arrive pas à l'entrée no.16 de la carte électronique)
--------------	--	---

- Lorsque les erreurs du capteur et thermique sont éliminées le code d'erreur est automatiquement disparu.
- Appuyez la touche ON/OFF pour effacer les autres codes d'erreur.



1.

•

Henkel-Helios)

(,

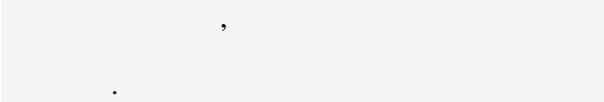

3.

•

•

•

•

« »

•

7 Fr 4bar. 2bar,



1.

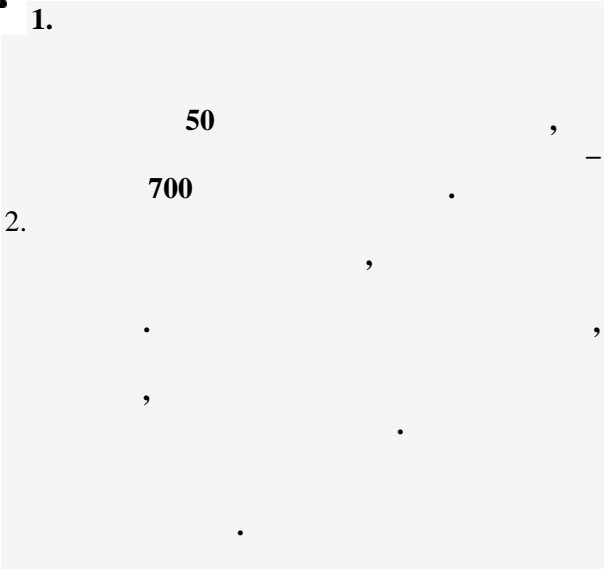

50

700

2.

2.

•

•

•

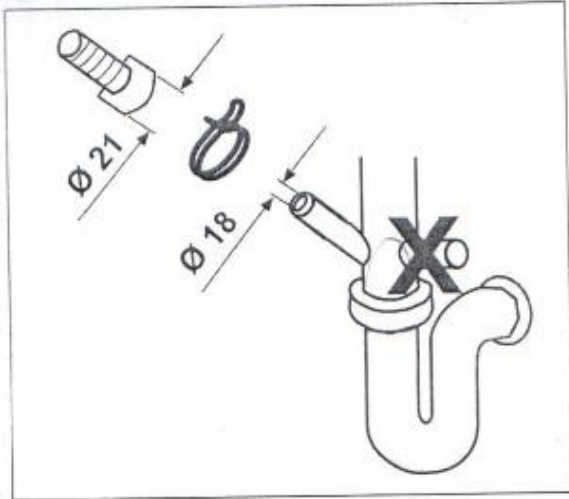
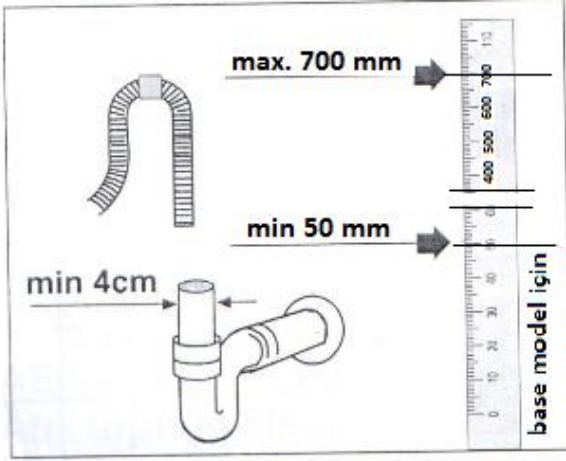

• (3)

• ± % 10.

• 25A.

• 30 mA.

0100 540.

DIN VDE



5.

320

280

12 Fr,

4.

DIN VDE 0100.

3x2,5mm².

H07 RN-F

()

.(

).

, 1 - 500x500 , 1-

6.

6.1-

On.

(, ,). , ,

START/PAUSE.

START/PAUSE.

START/PAUSE

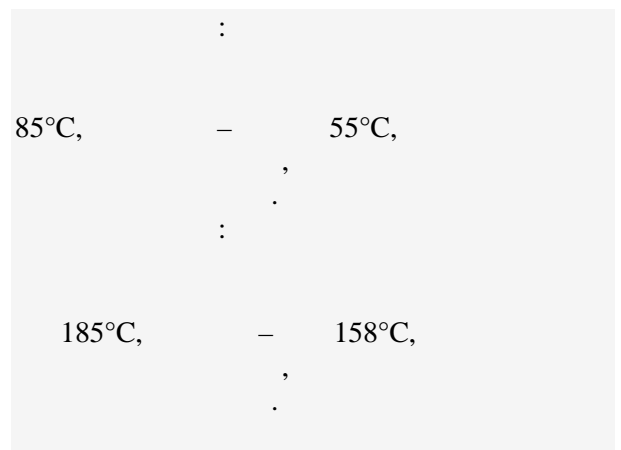

* 1 ON (2 . OFF) Stand-by

* 2 START <-> PAUSE (2 STOP)

* 3

* 4

* 5

* 6

* 7

*

* 8

(START).

* 9

(: :)

(START)

* 10

*

*

M1

* ON

()

*

*

~5

Y1+M2

()

P1-

*







Y1() M2 (PD





(6 .)

*

(

()

	ON	(2 OFF)
	START <-> PAUSE (2 . STOP)	
		
		
	« »	
	« »	
	« »	

		
		
		
	По умолчанию для задания ECOMOD установлено значение 90 минут. Через 90 минут он защищает и деактивируется. Область, где видна температура котла, составляет 85 ° С. Рабочий диапазон ECOMOD может быть установлен от 0 до 120 минут в разделе заводских настроек.	

* ~5 5 .
 ()
 * START - .
 ()
 * :

* 3- (180 .) : ,
 * ;
 * 1- (120 .) :
 * 2- (180 .) :
 * 3- (300 .) : ,
 *

6.2-

- * 1- (90 .) :
- * 2- (120 .) :

500x500

1

1

1

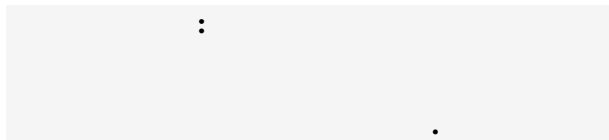

11.

(• 2-3)

.1,

!!!

7.

ON/OF

2

"0"

10.

10.

11.



1-		
2-		
3-		
4-		
5-		

BYM052 _____ :

OFF,

.()



ER 01		(9 10)
ER 02	NTC	
ER 03	NTC	
ER 04		(11, 5 °C (41°F) 10 2 .)
ER 05		(10, 15 3 . 5 (41°F) 15 .)
ER 06		(16)

•

•

ON/OFF.

BYM 052 ELEKTRİK EMASİ

AÇIKLAMA : / EXPLANATION :

- C - Kondansatör / Capacitor
- EK1 - Güç kartı (12V-200mA) / Power-box (12V-200mA)
- EK2 - BYM Kontrol kartı / BYM Control board
- F1 - Boyler limit termostatı / Boiler safety thermostat
- F2 - Tank limit termostatı / Tank safety thermostat
- K1 - Ana kontaktör / Main contactor
- K2 - Boyler kontaktörü / Boiler contactor
- K3 - Tank kontaktörü / Tank contactor
- K4 - Yıkama kontaktörü / Washing contactor
- K5 - Durulama kontaktörü / Rinsing contactor
- M1 - Yıkama pompası / Washing pump
- M2 - Durulama pompası / Rinsing pump
- M3 - Bosaltma pompası / Drain pump
- M4 - Deterjan pompası / Detergent pump
- P1 - Tank Presostat / Tank Pressure switch
- P2 - Limit presostat / Limit pressure switch
- R1 - Boyler ısıtıcısı / Boiler resistance (4500 W)
- R2 - Tank ısıtıcısı / Tank resistance (2700 W)
- S - Manyetik kapak sıvıcı / Magnet cover switch
- S1 - Tank termistör (NTC) / Tank thermostat (NTC)
- S2 - Boyler termistör (NTC) / Boiler thermostat (NTC)
- TR - Termik Röle / Thermic Relay
- X1 - Gıts Klemensli / Terminal board
- Y1 - Durulama-Doldurma valfi / Filling-Rinsing valve

* : OPSİYONEL / OPTIONAL

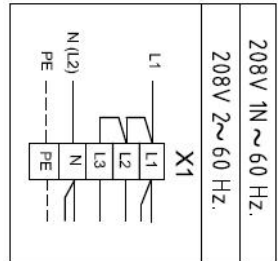
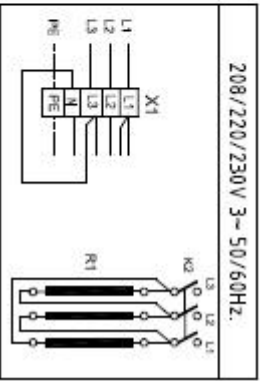
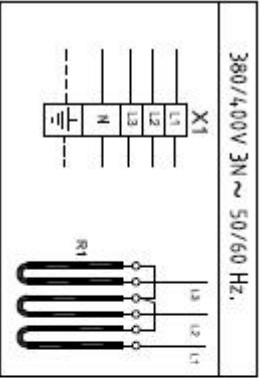
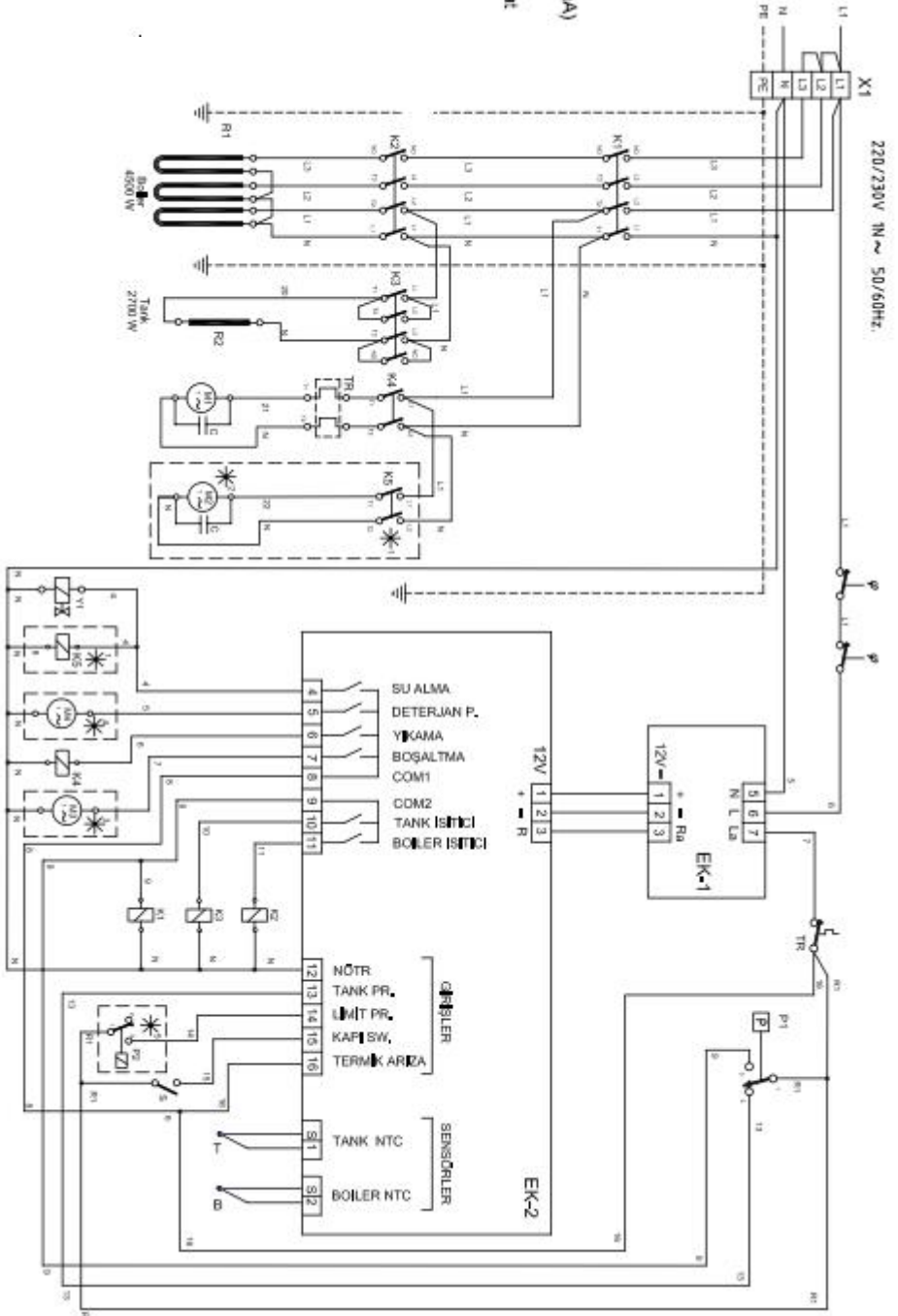

BYM 052 ELECTRIC SCHEMA

EXPLANATION:

- C Condenser
- EK1 Power Box(12V-200mA)
- EK2 BYM Control Card
- F1 Boiler safety thermo stat
- F2 Tank Safety Thermostat
- K1 Main Contactor
- K2 Boiler Contactor
- K3 Tank Contactor
- K4 Washing Contactor
- K5 Rinsing Contactor
- M1 Washing Pump
- M2 Rinsing Pump
- M3 Drain Pump
- M4 Detergent Pump
- P1 Tank Pressure Switch
- P2 Limit Pressure Switch
- R1 Boiler Resistance (4500W)
- R2 Tank Resistance (2700W)
- S Magnet Cover Switch
- S1 Tank Thermistor (NTC)
- S2 Boiler Thermistor
- TR Thermic Relay
- X1 Terminal Board
- Y1 Filing-Rinsing Valve



OPTIONAL

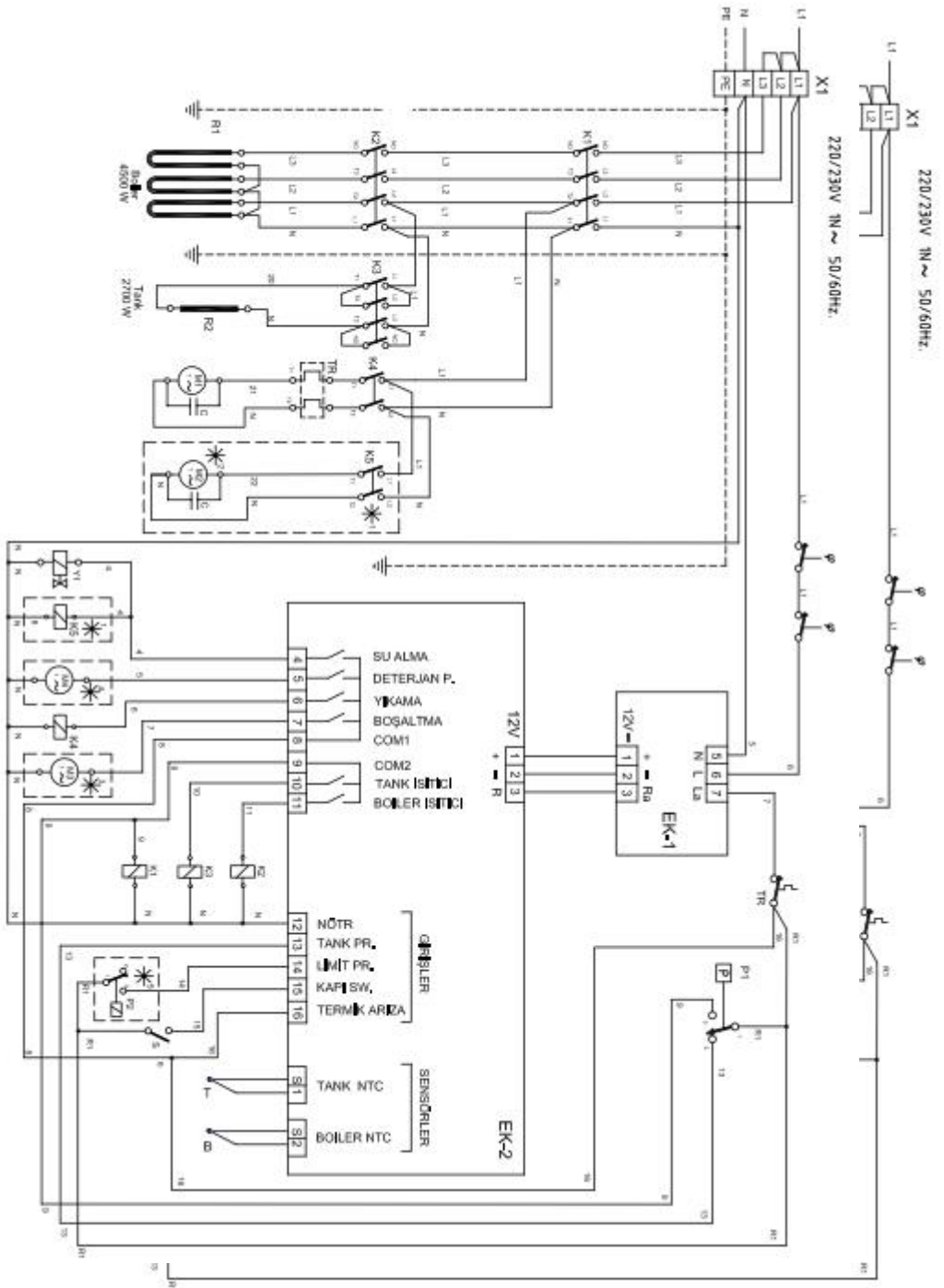

380/400V 3N~ 50/60 Hz.

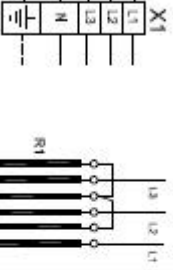

208/220/230V 3~ 50/60Hz.

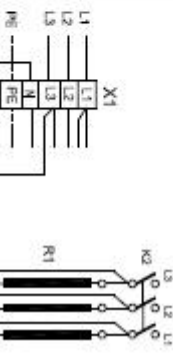

208V 1N~ 60 Hz.
208V 2~ 60 Hz.

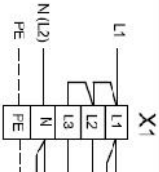

BYM 052 ELEKTRIZITÄT SCHALTPLAN

ERKLÄRUNG:

- C Kondensator
- EK1 Leistungskarte (12V-200mA)
- EK2 BYM Kontrollkarte
- F1 Heizkessel limit thermo stat
- F2 Tank Grenzthermostat
- K1 Hupkondaktor
- K2 Baylar Kondukturu
- K3 Tank Kondaktor
- K4 Spülkondaktor
- K5 Abspülkondaktor
- M1 Spülpumpe
- M2 Abspülpumpe
- M3 Ausseerungspumpe
- M4 Reinigungsmittelpumpe
- P1 Tank Druckschalter
- P2 Limit Druckschalter
- R1 Heizkessel Warmer
- R2 Tank Warmer
- S Magnetischer Türschalter
- S1 Tank Thermistor (NTC)
- S2 Baylar Thermistor
- TR Thermischer Relais
- X1 Eingangsanschluss
- Y1 Abspül-Füllventil



OPTIONAL

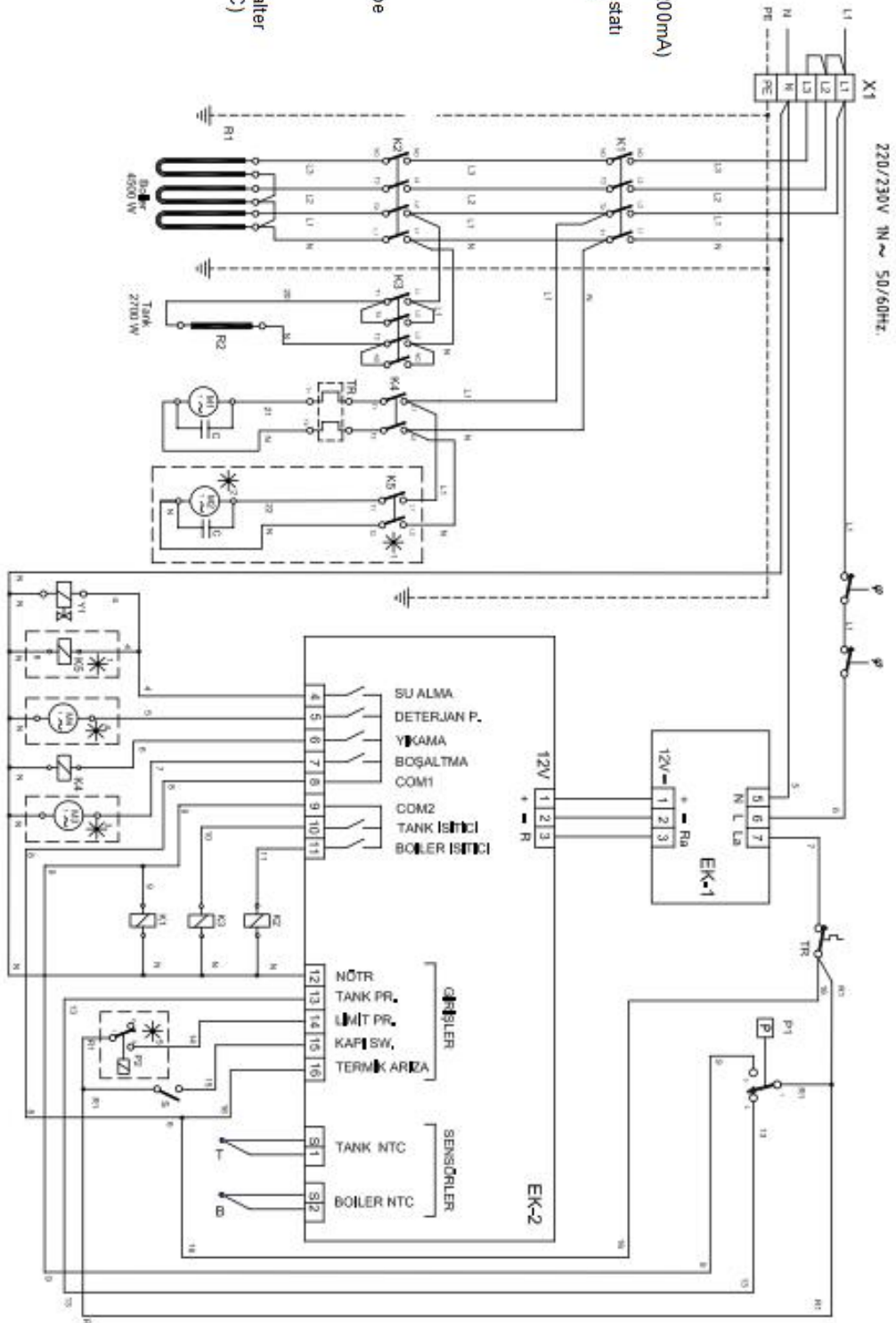

380/400V 3N ~ 50/60 Hz.

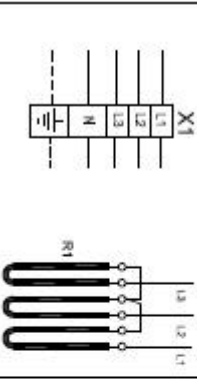

208/220/230V 3~ 50/60Hz.

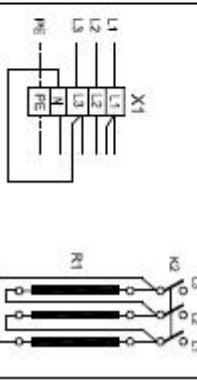

208V 1N ~ 60 Hz.
208V 2~ 60 Hz.

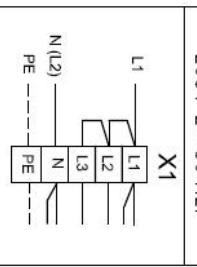

BYM 052 ESQUEMA ELÉCTRICO:

- EXPLICACION:
- C Condensador
 - EK1 Tarjeta de Alimentacion (12V-200mA)
 - EK2 Tarjeta BYM-Control
 - F1 Termostato de limite de caldera
 - F2 Termostato de limite Tanque
 - K1 Contactor principal
 - K2 Contactor caldera
 - K3 Contactor tanque
 - K4 Contactor de enjuague
 - K5 Bomba de Lavado
 - M1 Bomba de enjuague
 - M2 Bomba de Lavado
 - M3 Bomba de drenaje
 - M4 Bomba de detergente
 - P1 Interruptor de presion de tanque
 - P2 Interruptor de presion de caldera
 - R1 Calentador de tanque
 - R2 Calentador de caldera
 - S Interruptor magnetico de la tapa
 - S1 Termistor tanque
 - S2 Termistor caldera
 - TR Rеле termico
 - X1 Conector de entrada
 - Y1 Valvula de llenado

* LA OPCION DE

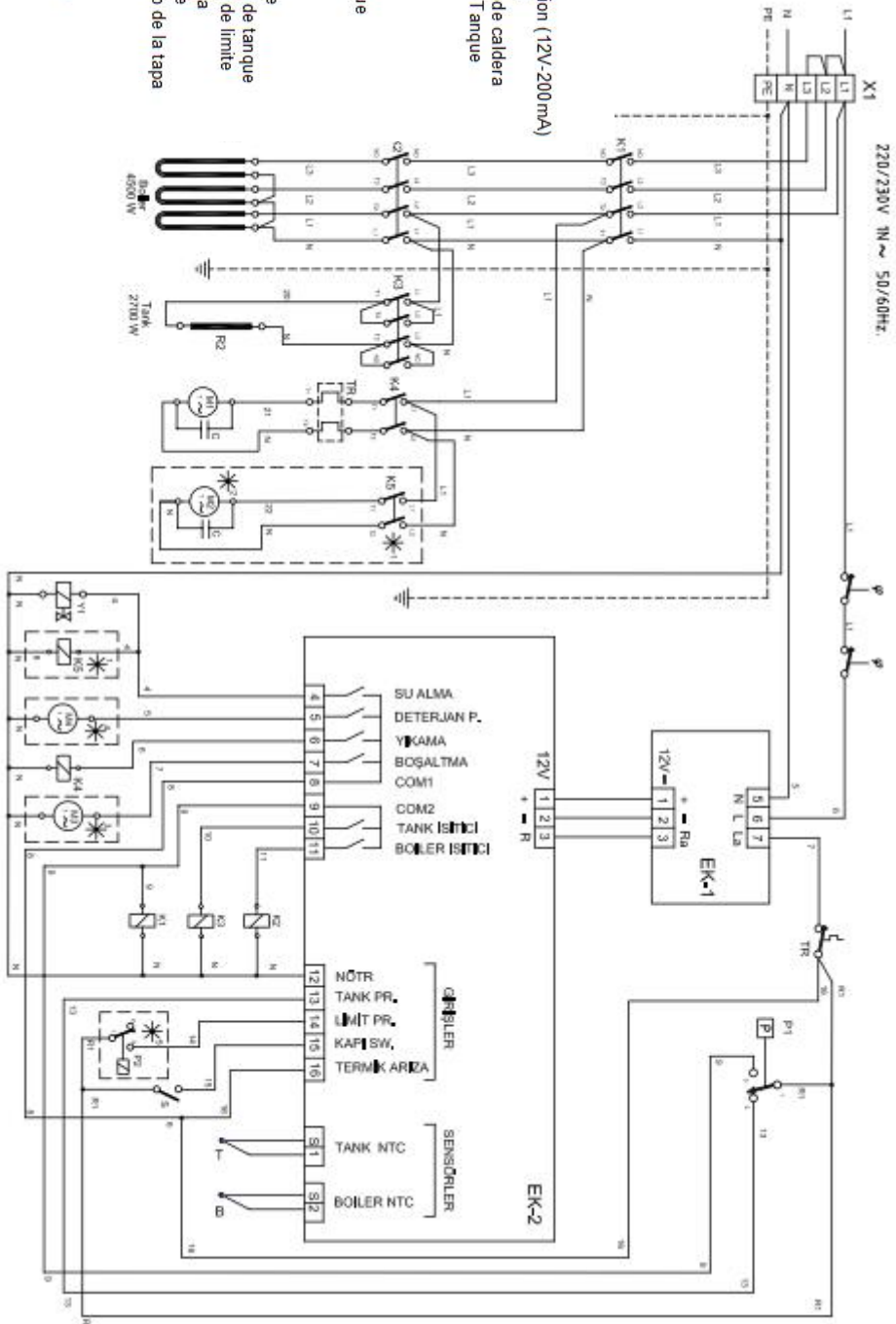

380/400V 3N ~ 50/60 Hz.

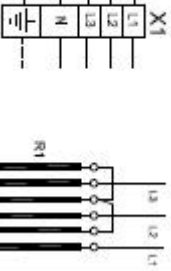

208/220/230V 3 ~ 50/60Hz.

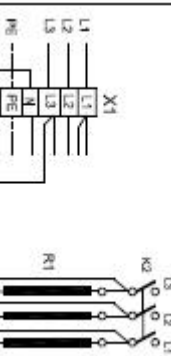

208V 1N ~ 60 Hz.

208V 2 ~ 60 Hz.

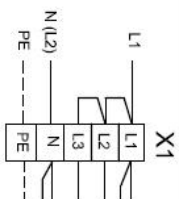

BBYM 052 SCHEMA ÉLECTRIQUE

DESCRIPTION:

- C Condensateur
- EK1 Carte d'alimentation (12V-200mA)
- EK2 Carte de contrôle BYM
- F1 Thermostat de limite de boiler
- F2 Thermostat limite de la cuve
- K1 Contacteur principal
- K2 Contacteur Boiler
- K3 Contacteur de la cuve
- K4 Contacteur de lavage
- K5 Contacteur de rinçage
- M1 Pompe de lavage
- M2 Pompe de rinçage
- M3 Pompe de vidange
- M4 Pompe de détergent
- P1 Pressostat de cuve
- P2 Pressostat de limite
- R1 Redauffeur de Boiler
- R2 Redauffeur de la cuve
- S Interrupteur magnétique de couvercle
- S1 Thermostat cuve
- S2 Thermostat Boiler
- TR Relais thermique
- X1 Terminal d'entree
- Y1 Vale de rinçage-remplissage

* EN OPTION

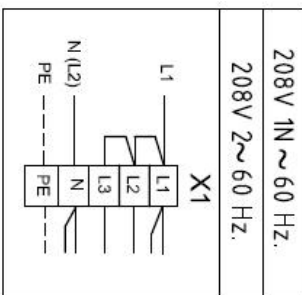
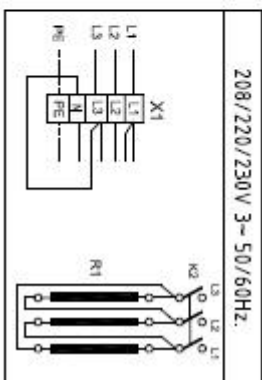
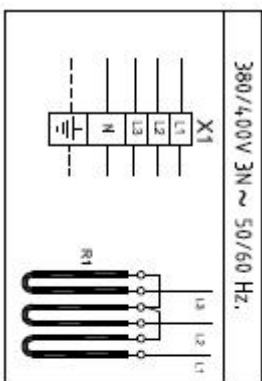
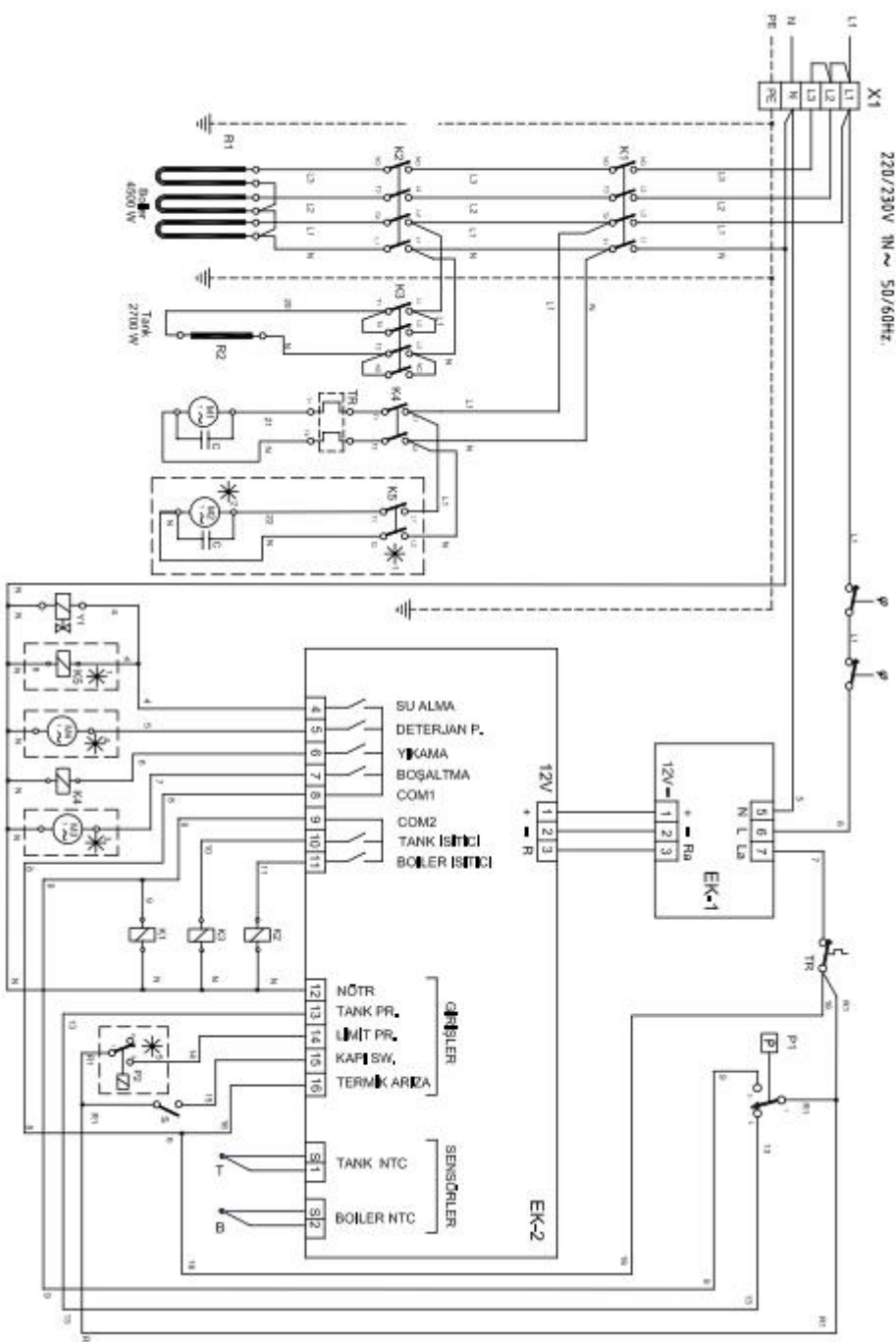

BYM 052 SCHEMA ELETTRICO

DESCRIPTION:

- C Condensatore
- EK1 Scheda di potanze (12V-200mA)
- EK2 BYM Scheda di potanze
- F1 Termostato limite della caldaia
- F2 Termostato limite del serbatoio
- K1 Contattore principale
- K2 Contattore caldaia
- K3 Contattore serbatoio
- K4 Contattore di lavaggio
- M1 Contattore di risciacquo
- M2 Pompa di lavaggio
- M3 Pompa di risciacquo
- M4 Pompa scarico
- P1 Pressostato di serbatoio
- P2 Pressostato di limite
- R1 Riscaldatore di caldaia
- R2 Riscaldatore di serbatoio
- S Switch di coperchio magnetico
- S1 Termistore caldaia
- S2 Termistore serbatoio
- TR Rile termica
- X1 Connettore d'ingresso
- Y1 Valvola di risciacquo-di-riempimento

* OPTIONAL

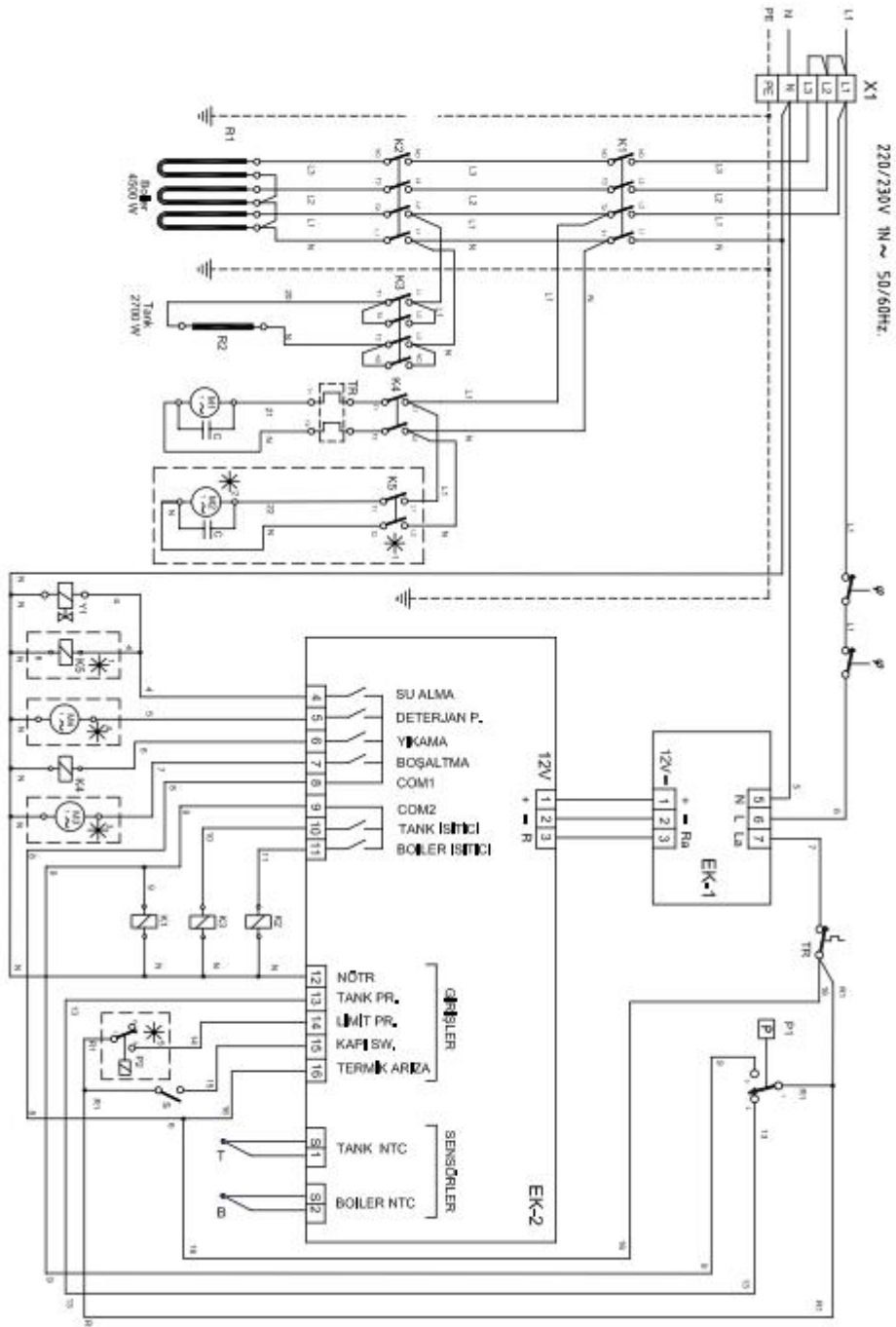

380/400V 3N ~ 50/60 Hz.

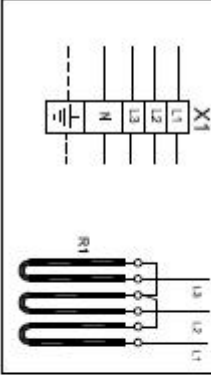

208/220/230V 3~ 50/60Hz.

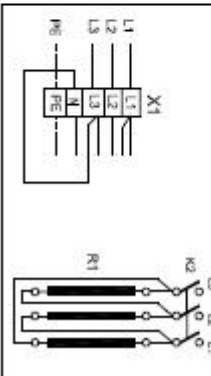

208V 1N ~ 60 Hz.
208V 2~ 60 Hz.

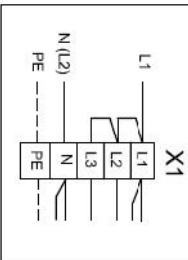

BYM52

- Пояснение :
- C Конденсатор
 - EK1 Электрочип (12V-200мА)
 - EK2 ВУМ Контрольный чип
 - F1 Лимитный термостат бойлера
 - F2 Лимитный термостат емкости
 - K1 Главный Кондуктор
 - K2 Бойлерный Кондуктор
 - K3 Кондуктор емкости
 - K4 Кондуктор мытья
 - K5 Кондуктор ополаскивания
 - M1 Насос мытья
 - M2 Насос ополаскивания
 - M3 Дренажный насос
 - M4 Насос мощного средства
 - P1 Прессостат емкости
 - P2 Прессостат ограничителя
 - R1 Нагреватель бойлера
 - R2 Нагреватель емкости
 - S Магнитный замок двери
 - S1 Термистор емкости
 - S2 Термистор емкости
 - TR Тепловое реле
 - X1 Входная клемма
 - Y1 Клапан наполнения/ополаскивания

* **необязательный**

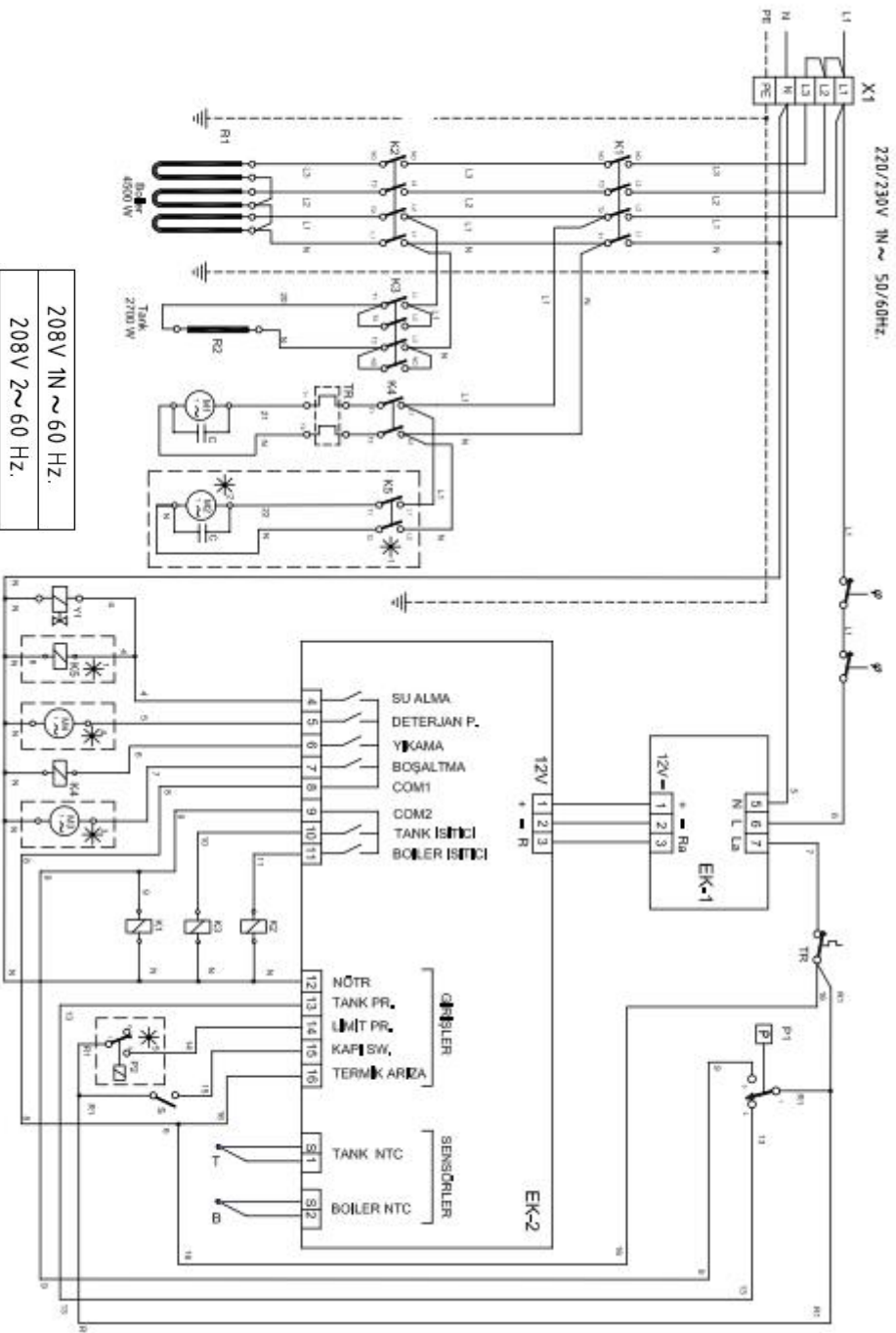
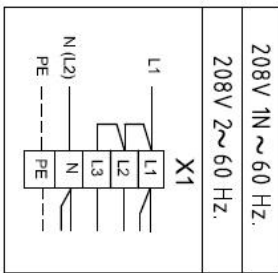
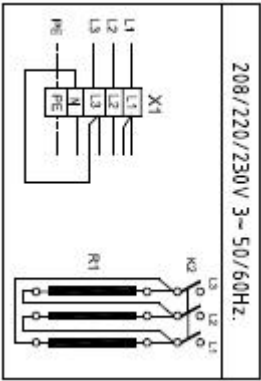
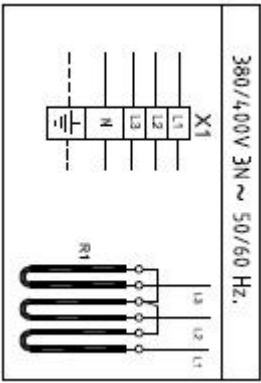

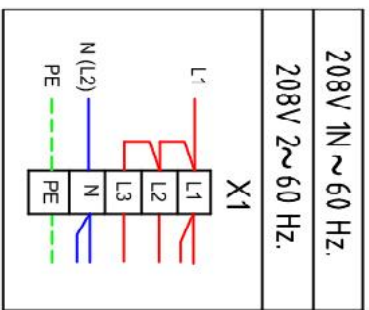

ACIKLAMA : / EXPLANATION:

- C - Kondansatör / Capacitor
- EK-1 - Güç kartı (DEC PS) / Power supply (DEC PS)
- EK-2 - BYM kontrol kartı / BYM control board
- F1 - Boyler iletli termostat / Boiler safety thermostat
- F2 - Tank limit termostat / Tank safety thermostat
- K1 - Ana kontakör / Main contactor
- K2 - Boyler kontakör / Boiler contactor
- K3 - Tank kontakör / Tank contactor
- K4 - Yıkama kontakör / Washing contactor
- K5 - Durulama kontakör / Rinsing contactor
- M1 - Yıkama pompası / Washing pump
- M2 - Durulama pompası / Rinsing pump
- M3 - Bosaltma pompası / Drain pump
- M4 - Deterjan pompası / Detergent pump
- P1 - Tank presostat / Tank pressure switch
- P2 - Lihit presostat / Limit pressure switch
- R1 - Boyler ısıtıcı / Boiler resistance (4500 W)
- R2 - Tank ısıtıcı / Tank resistance (2700 W)
- S - Manyek kapak şifalı / Magner cover switch
- S1 - Tank termistör (NTC) / Tank thermostat (NTC)
- S2 - Boyler termistör (NTC) / Boiler thermostat (NTC)
- TR - Termik röle / Thermal relay
- X1 - Güç klemensli / Terminal board
- X2 - Yardımcı Klemensli / Auxiliary terminal board
- X3 - Yardımcı Klemensli / Auxiliary terminal board
- Y1 - Durulama-Dokulama valfi / Filling-Rinsing valve
- RT - Röle / Relay

* : OPSİYONEL / OPTIONAL

